

Thái Nguyên, ngày 14 tháng 3 năm 2023

Số: 608 /TM-TMC

V/v: Thư mời chào giá cung cấp
Vật tư sửa chữa máy nghiền bi Φ1830x3000

Kính gửi: Quý Khách hàng

Công ty Cổ phần Kim loại màu Thái Nguyên - Vimico có nhu cầu mua Vật tư sửa chữa máy nghiền bi Φ1830x3000 tại Xí nghiệp Kẽm chì Làng Hích.

Công ty kính mời các nhà cung cấp có chức năng và có khả năng cung cấp vật tư tham gia chào giá cung cấp vật tư theo quy cách, số lượng, thời gian cung cấp và các điều kiện cụ thể như sau:

I. Yêu cầu về hàng hóa

1. Thông tin về hàng hóa:

- Tên Đơn hàng: Cung cấp vật tư sửa chữa máy nghiền bi Φ1830x3000
(Chi tiết xem Phụ lục kèm theo)

Các khách hàng tham gia chào giá tham khảo thêm về quy cách, tiêu chuẩn hàng hóa và mẫu hàng hóa tại Phân xưởng Tuyển khoáng Xí nghiệp Kẽm chì Làng Hích (địa chỉ: Xã Tân Long, huyện Đồng Hỷ, tỉnh Thái Nguyên).

2. Nội dung Hồ sơ chào giá:

2.1. Yêu cầu về tư cách, kinh nghiệm và năng lực của Nhà cung cấp:

- Giấy chứng nhận đăng ký kinh doanh của doanh nghiệp tham gia chào giá (Bản sao công chứng đối với khách hàng lần đầu tiên trong năm 2023 tham gia chào giá tại các phiên chào giá được TMC tổ chức. Bản sao đối với khách hàng đã tham gia chào giá từ lần thứ hai trở lên trong năm 2023 tại các phiên chào giá được TMC tổ chức).

- Hồ sơ chứng minh năng lực tài chính của doanh nghiệp tham gia chào giá: **Vốn điều lệ/doanh thu năm 2022 tối thiểu đạt Một tỷ đồng.**

2.2. Các yêu cầu về thương mại:

2.2.1 Hiệu lực của bản chào giá: 10 ngày kể từ ngày báo giá.

2.2.2 Tiến độ giao hàng: 20 ngày kể từ ngày hai bên ký kết hợp đồng.

2.2.3 Địa điểm giao hàng: Tại Phân xưởng Tuyển khoáng Xí nghiệp Kẽm chì Làng Hích, địa chỉ: Xã Tân Long, huyện Đồng Hỷ, tỉnh Thái Nguyên

2.2.4 Phương thức, thời gian thanh toán:

- Thanh toán bằng đồng Việt Nam theo hình thức chuyển khoản.

- Công ty Cổ phần Kim loại màu Thái Nguyên thanh toán cho bên cung cấp 100% giá trị đơn hàng trong vòng 30 ngày kể từ khi nhận được đủ hàng, có hóa đơn tài chính hợp lệ và các chứng từ thanh toán đi kèm.

2.2.5 Đơn vị thanh toán: Công ty Cổ phần Kim loại màu Thái Nguyên - Vimico trực tiếp thanh toán giá trị lô hàng này. Bộ hồ sơ thanh toán bao gồm các chứng từ:

- Hóa đơn tài chính;

- Biên bản giao nhận hàng hóa;

- Phiếu nhập kho;

- Giấy chứng nhận xuất xứ hàng hóa (C/O) - nếu là hàng nhập khẩu;

- Giấy chứng nhận chất lượng hàng hoá của nhà sản xuất (C/Q);

* Yêu cầu: Hóa đơn tài chính cần ghi rõ:

+ Đơn vị nhận hàng:



- + Địa chỉ:
- + Mã số thuế:
- + Số tài khoản:

2.2.6 Yêu cầu về Chứng nhận xuất xứ đối với hàng nhập khẩu:

Đối với hàng hóa nhập khẩu, khi giao hàng nhà cung cấp phải giao bản chính (kèm bản dịch sang tiếng Việt) Chứng nhận xuất xứ hàng hóa của nước xuất khẩu (C/O) và Giấy chứng nhận chất lượng hàng hóa của nhà sản xuất (C/Q).

Trong trường hợp hàng hóa mua bán trong Hợp đồng thuộc vật tư do nhà cung cấp nhập khẩu theo lô lớn để phân phối hoặc bán lẻ, khi giao hàng nhà cung cấp phải giao bản sao có ký tên đóng dấu xác nhận của nhà cung cấp (kèm bản dịch sang tiếng Việt) Chứng nhận xuất xứ hàng hóa của nước xuất khẩu và Giấy chứng nhận chất lượng hàng hóa của nhà sản xuất. Nhà cung cấp phải chịu trách nhiệm trước pháp luật về tính trung thực và chính xác của bản sao này.

2.3. Hàng hóa:

- Nhà cung cấp chào giá cho toàn bộ hàng hoá thuộc phạm vi cung cấp.
- Hàng hóa được chào phải thể hiện rõ nhà sản xuất, xuất xứ và nguồn gốc hợp pháp.

2.4 Phương thức chào giá:

Giá chào là giá do khách hàng tham gia chào ghi trong Bản chào giá, bao gồm toàn bộ các chi phí để thực hiện đơn hàng tại địa điểm giao hàng (Phân xưởng Tuyển khoáng Xí nghiệp Kẽm chì Làng Hích, địa chỉ: Xã Tân Long, huyện Đông Hỷ, tỉnh Thái Nguyên), bao gồm cả thuế, phí, lệ phí và chi phí liên quan khác. Trường hợp khách hàng chào giá không bao gồm thuế, phí, lệ phí (nếu có) thì Bản chào giá của khách hàng sẽ bị loại.

II. Hình thức tham gia và thời gian chào giá

1. Hình thức chào giá:

- Bản chào giá và Biểu giá chào hàng phải do đại diện hợp pháp của nhà cung cấp ký tên và đóng dấu. Trường hợp ký thay thì người ký phải được ủy quyền của đại diện hợp pháp của nhà cung cấp kèm theo giấy uỷ quyền, quyết định giao nhiệm vụ hoặc văn bản tương đương.

- Hồ sơ chào giá được gửi trong phong bì dán kín, có niêm phong và gửi trực tiếp về địa chỉ như sau:

Văn phòng Công ty Cổ phần Kim loại màu Thái Nguyên – Vimico, địa chỉ: Tổ 3, phường Phú Xá, thành phố Thái Nguyên, tỉnh Thái Nguyên; số điện thoại: 0208.3847229.

Bên ngoài bì thư ghi rõ “*Hồ sơ chào giá theo Thư mời số /TM-TMC ngày 14/3/2023*”.

2. Thời gian và địa điểm phát Thư mời chào giá:

Công ty Cổ phần Kim loại màu Thái Nguyên – Vimico phát trực tiếp hoặc gửi email, chuyển phát nhanh cho khách hàng Thư mời chào giá trong thời gian từ 08h00’ ngày 14/3/2023 đến 16h00’ ngày 17/3/2023 (trong giờ hành chính, trừ ngày nghỉ). Mỗi khách hàng chỉ nhận được 01 (một) Thư mời chào giá.

Khi đến trực tiếp nhận hồ sơ tại địa điểm phát hồ sơ theo quy định, đại diện khách hàng phải xuất trình Giấy giới thiệu còn hiệu lực do khách hàng phát hành.

Địa điểm phát Thư mời chào giá: Phòng Kế hoạch Kinh tế Công ty Cổ phần Kim loại màu Thái Nguyên – Vimico, tổ 3, phường Phú Xá, thành phố Thái Nguyên, tỉnh Thái Nguyên.

3. Thời gian nhận hồ sơ chào giá: Hồ sơ chào giá phải được gửi đến Công ty Cổ phần Kim loại màu Thái Nguyên – Vimico trước 15h30’ ngày 21 tháng 3 năm 2023.

50010
CÔNG
CỔ PH
I LOẠI
ÁI NG
VIMIC
YÊN T

4. Mở hồ sơ chào giá:

- Các Hồ sơ chào giá sẽ được mở đồng thời một cách công khai tại Văn phòng Công ty Cổ phần Kim loại màu Thái Nguyên – Vimico, địa chỉ: Tổ 3, phường Phú Xá, thành phố Thái Nguyên, tỉnh Thái Nguyên vào hồi 16h00' ngày 21 tháng 3 năm 2023.

- Công ty Cổ phần Kim loại màu Thái Nguyên – Vimico mời các NCC đã nộp HSCG chứng kiến và xác nhận việc mở các HSCG, tuy nhiên trong mọi trường hợp việc mở HSCG vẫn được tiến hành vào thời gian đã được quy định trong TMCG mà không phụ thuộc vào việc có mặt hay không của các NCC này.

Việc xem xét, đánh giá HSCG của các khách hàng tham gia chào giá thuộc thẩm quyền của Hội đồng giá Công ty Cổ phần Kim loại màu Thái Nguyên – Vimico, phù hợp với các tiêu chí đã được nêu tại Thư mời chào giá và các quy định hiện hành của Công ty.

- Các thông tin về nội dung chủ yếu của Hồ sơ chào giá của các nhà cung cấp bao gồm tối thiểu các nội dung: Tình trạng niêm phong, tên nhà cung cấp, thông tin về hàng hóa, giá chào, thời gian giao hàng, hiệu lực của bản chào giá... sẽ được lập thành một biên bản chung có xác nhận của các bên tham gia buổi mở HSCG để làm cơ sở đánh giá, lựa chọn nhà cung cấp.

5. Địa chỉ thông báo và niêm yết thông tin mời chào giá:

Thông tin mời chào giá hàng hóa được thông báo trang mạng điện tử Công ty: <http://kimloaimau.com.vn>, đồng thời được niêm yết tại trụ sở Công ty Cổ phần Kim loại màu Thái Nguyên – Vimico từ 08h00' ngày 14/3/2023 đến hết ngày 21/3/2023.

Trân trọng cảm ơn sự hợp tác./.

Nơi nhận:

- Khách hàng tham gia chào giá;
- Hội đồng thẩm định giá;
- Đăng Website C.ty;
- Lưu VP, KHKT.



Nguyễn Văn Hậu

PHỤ LỤC

Kèm theo Thư mời số 608 /TM-TMC ngày 14 tháng 3 năm 2023

STT	Tên vật tư	Yêu cầu kỹ thuật	ĐVT	Số lượng	Tiến độ cung cấp	Ghi chú
1	Tấm lót giữa tang nghiền	Thép Mn 13 KT 514*273*85/58 (BV: TSH -3.2.2022)	kg	5 760	20 ngày kể từ ngày hai bên ký kết hợp đồng	80 tấm
2	Tấm lót dài cạnh tang nghiền	Thép Mn 13 KT: 582*273*85/58 (BV: TSH -6.2.2022)	kg	1 785		21 tấm
3	Tấm lót nắp tang nghiền	Thép Mn 13 KT: 510*273*85/58 (BV: TSH -4.2.2022)	kg	144		2 tấm
4	Tấm lót ngắn cạnh tang nghiền	Thép Mn 13 KT: 322*273*85/58 (BV: TSH -2.2.2022)	kg	920		20 tấm
5	Tấm lót hàng nắp tang nghiền	Thép Mn 13 KT: 254*273*85/58 (BV: TSH -5.2.2022)	kg	72		2 tấm
6	Tấm ô lưới	Thép Mn 13 KT: 617/180*659*65 (BV: TSH -10.2.2022)	kg	880		8/8 tấm
7	Tấm lót đầu vào	Thép Mn 13 KT: 617/180*659*65 (BV: TSH -12.2.2022)	Kg	900		
7	Bu lông tấm ô lưới đầu ra máy nghiền bi (gồm: 1 long đen lôm+ 1 long đen nhựa+long đen vênh+2 êcu)	M30*378*3 (BV: TSH -8.2.2022)	bộ	16		
8	Bu lông tấm ô lưới đầu ra máy nghiền bi, nắp tang nghiền (gồm: 1 long đen lôm+ 1 long đen nhựa+long đen vênh+2 êcu) (24/24)	M30*303*3 (BV: TSH -8.2.2022)	bộ	8		
	Bu lông tấm ô lưới đầu ra máy nghiền bi, nắp tang nghiền (gồm: 1 long đen lôm+ 1 long đen nhựa+long đen vênh+2 êcu) (24/24)	M30*204*3 (BV: TSH -7.2.2022)	bộ	24		
9	Bu lông tấm lót thân tang máy nghiền bi (gồm: 1 long đen lôm+ 1 long đen nhựa+long đen vênh+2 êcu)	M20*145*3 (BV: TSH -9.2.2022)	bộ	240		
10	Nắp chụp gioăng (long đen lôm)	(BV: TSH -9.2.2022)	cái	240		
11	Bộ chia quặng	(BV: TSH -11.2.2022)	Kg	192		
12	Ống dẫn liệu đầu vào	(BV: TSH -13.2.2022)	kg	248		
13	Khớp nối đầu ra HGT - Tang nghiền	Theo mẫu	cái	1		
14	Khớp nối trung gian (chữ thập)	Theo mẫu	cái	1		
15	Gioăng đệm kín bu lông (long đen nhựa - hoặc cao su)	Bản vẽ	cái	240		
16	Cao su tấm	d5	m ²	18		



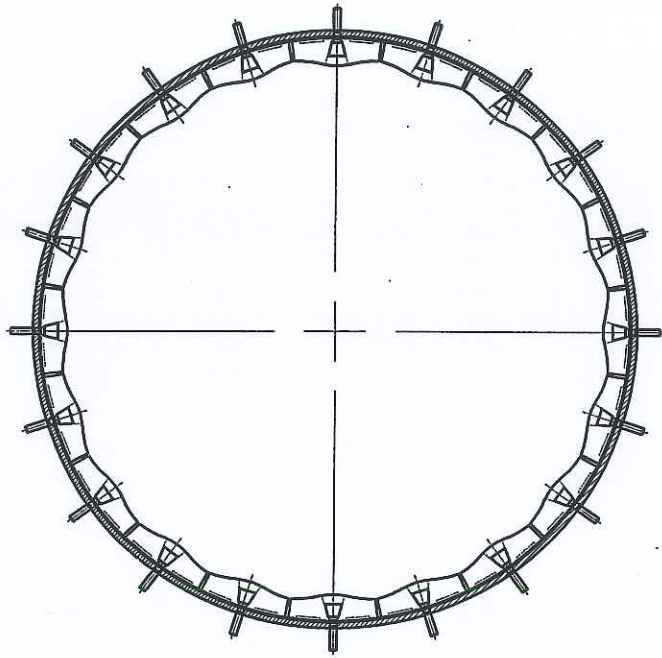

BỐ TRÍ TÂM LÓT THÂN TANG

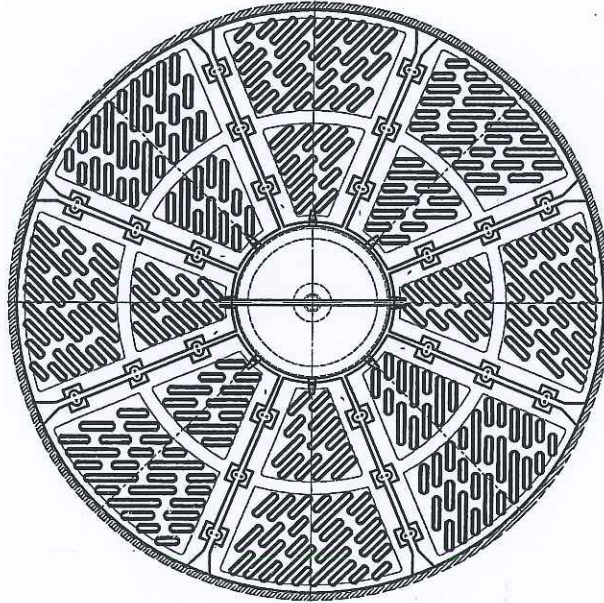

BỐ TRÍ TÂM LÓT ĐẦU RA

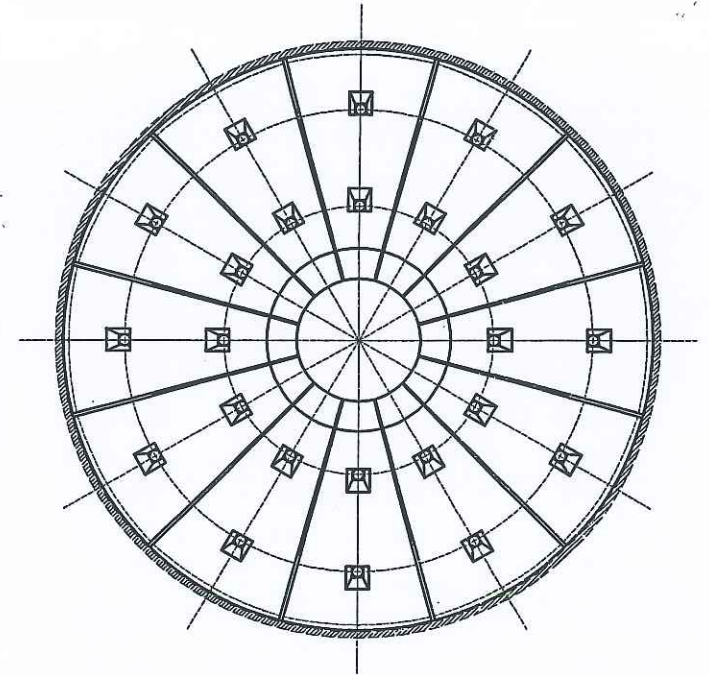

BỐ TRÍ TÂM LÓT ĐẦU VÀO

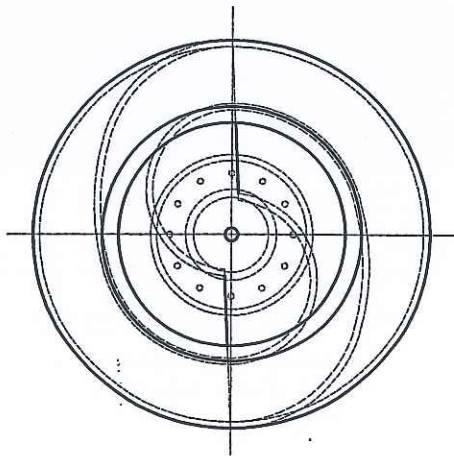

SÊN CẤP LIỆU

CÔNG TY CỔ PHẦN KIM LOẠI MÀU THÁI NGUYÊN - VIMICO
XÍ NGHIỆP KÉM CHỈ LÀNG HỊCH

S/C MÁY NGHIÊN BI Ø1830x3000
XÍ NGHIỆP KÉM CHỈ LÀNG HỊCH

CHỨC VỤ	HỌ VÀ TÊN	CHỮ KÝ
GIÁM ĐỐC	LÊ VĂN CHÍNH	
P.KTAT	DƯƠNG ĐÌNH SƠN	
PHÂN XƯỞNG	PHAN THÀNH CƯƠNG	
KT P.KTAT		

SƠ ĐỒ LẮP TÂM LÓT

VẬT LIỆU: SỐ LƯỢNG:

KHỐI LƯỢNG: SỐ BV TSH-1.2.2022

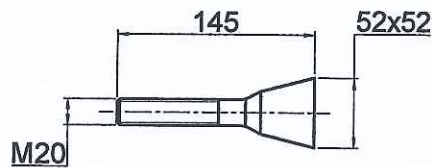
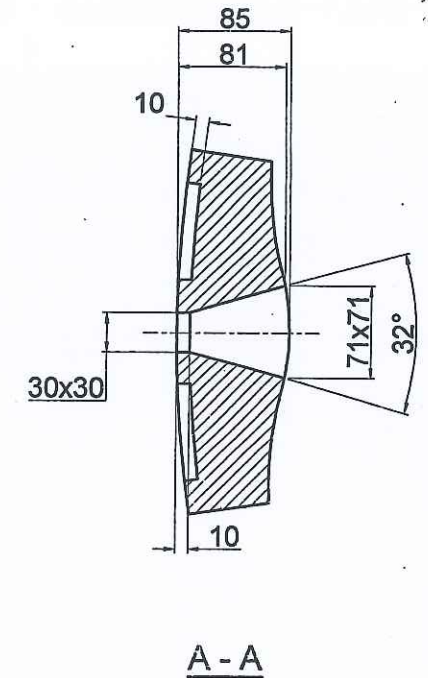
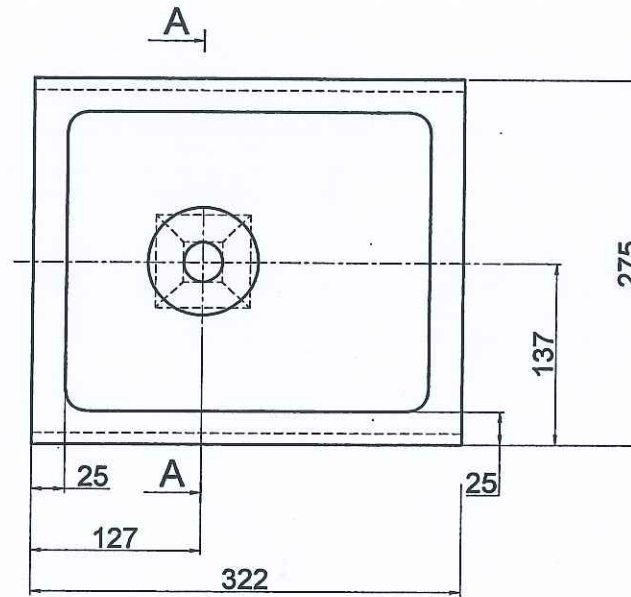
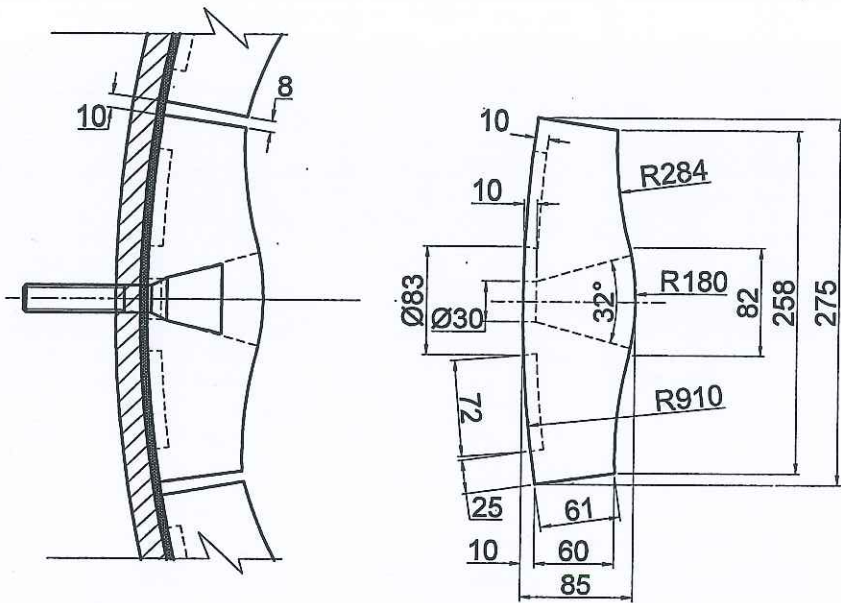

Loại buloong sử dụng

YÊU CẦU KỸ THUẬT

- Các góc lượn không ghi trên bản vẽ lấy $r=3$.
- Thường hoá đạt HB=170 - 210.
- Độ đồng tâm của chóp cụt với tâm lỗ $\phi 30 < 0,2$.
- Làm sạch cát khuôn lỗ bắt bu lông, mài nhẵn mặt bên chỗ có đầu rọt.
- Thành phần vật liệu đúc gồm có: C=0,9-1,3; Si=0,3-0,6; Mn13-14; P<0,07; Cr=1,5-2,5 (% còn lại là thép Fe)

-3;Z=60

CÔNG TY CỔ PHẦN KIM LOẠI MÀU THÁI NGUYÊN - VIMICO			S/C MÁY NGHIỀN BI Ø1830x3000	
XÍ NGHIỆP KÉM CHỈ LÀNG HỊCH			XÍ NGHIỆP KÉM CHỈ LÀNG HỊCH	
CHỨC VỤ	HỌ VÀ TÊN	CHỮ KÝ	TÂM LÓT THÂN TANG Kích thước: 322x275	
GIÁM ĐỐC	LÊ VĂN CHÍNH			
P.KTAT	DƯƠNG ĐÌNH SƠN		VẬT LIỆU: Mn13	SỐ LƯỢNG: 20 tấm
PHẦN XỬ LÝ	PHAN THÀNH CƯƠNG		KHỐI LƯỢNG: 45,5Kg±1	SỐ BV TSH-2.2.2022
KT P.KTAT				

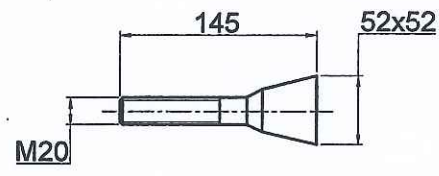
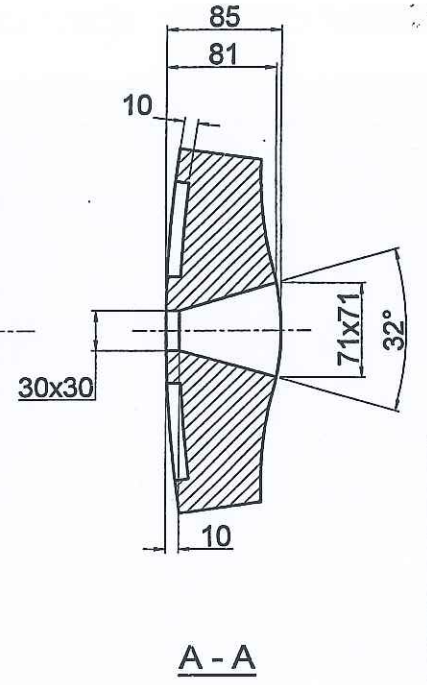
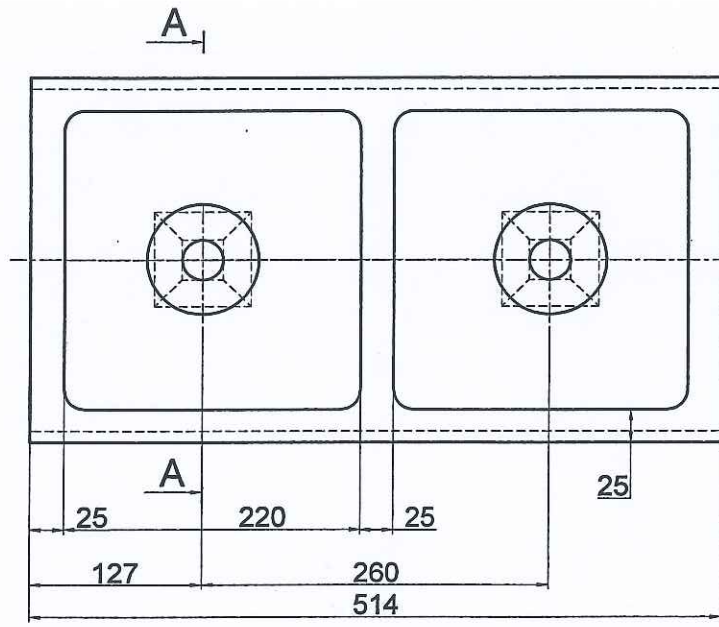
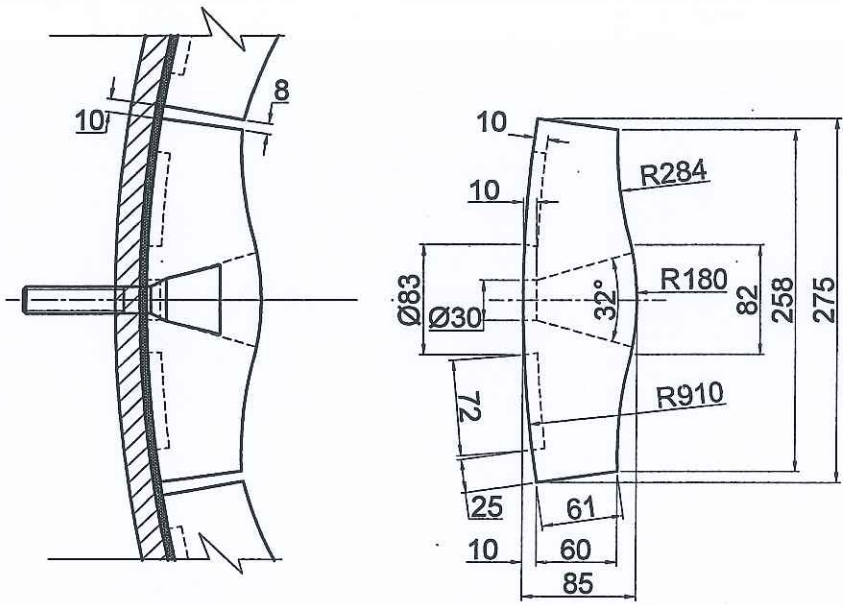

Loại buloong sử dụng

YÊU CẦU KỸ THUẬT

- Các góc lượn không ghi trên bản vẽ lấy r=3.
- Thường hoá đạt HB=170 - 210.
- Độ đồng tâm của chóp cụt với tâm lỗ $\phi 30 < 0,2$.
- Làm sạch cát khuôn lỗ bắt bu lông, mài nhẵn mặt bên chỗ có đầu rót.
- Thành phần vật liệu đúc gồm có: C=0,9-1,3; Si=0,3-0,6; Mn13-14; P<0,07; Cr=1,5-2,5 (% còn lại là thép Fe)

- 613 ; E=504

CÔNG TY CỔ PHẦN KIM LOẠI MÀU THÁI NGUYÊN - VIMICO			S/C MÁY NGHIÊN BI Ø1830x3000	
XÍ NGHIỆP KÉM CHỈ LÀNG HỊCH			XÍ NGHIỆP KÉM CHỈ LÀNG HỊCH	
CHỨC VỤ	HỌ VÀ TÊN	CHỮ KÝ	TẤM LÓT THÂN TANG	
GIÁM ĐỐC	LÊ VĂN CHÍNH			
P.KTAT	DƯƠNG ĐÌNH SƠN		Kích thước: 514x275	
PHẦN XƯỞNG	PHAN THÀNH CƯƠNG		VẬT LIỆU: Mn13	SỐ LƯỢNG: 80 tấm
KT P.KTAT			KHỐI LƯỢNG: 71,7Kg ±1	SỐ BV TSH-3.2.2022

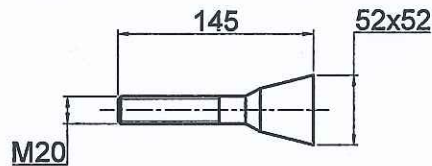
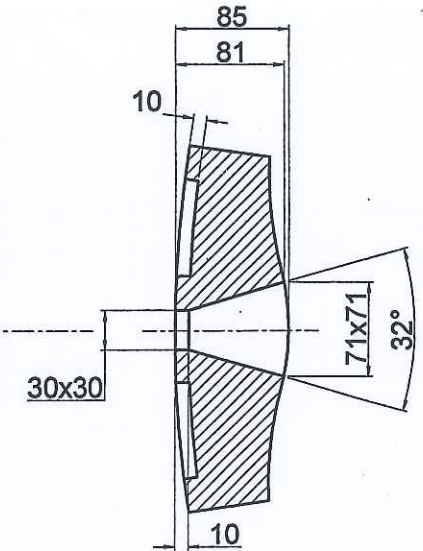
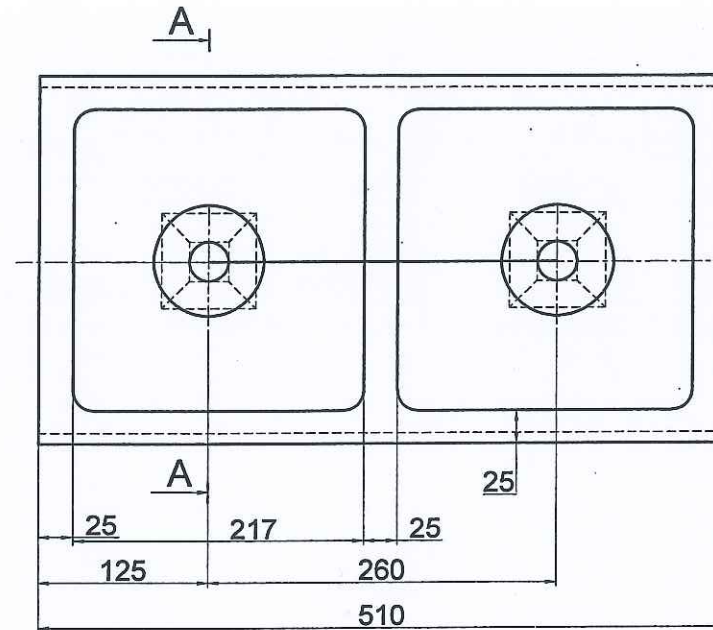
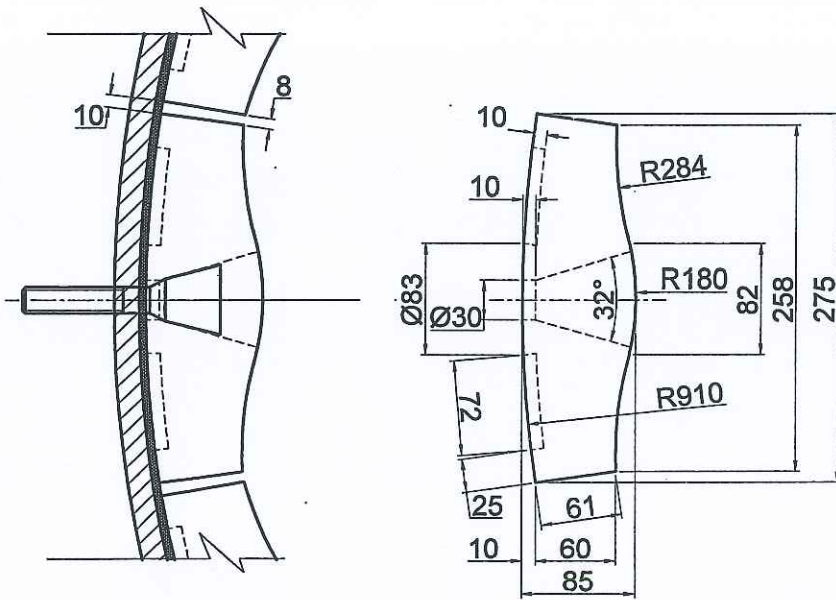

Loại buloong sử dụng

YÊU CẦU KỸ THUẬT

- Các góc lượn không ghi trên bản vẽ lấy $r=3$.
- Thường hoá đạt HB=170 - 210.
- Độ đồng tâm của chóp cụt với tâm lỗ $\phi 30 < 0,2$.
- Làm sạch cát khuôn lỗ bắt bu lông, mài nhẵn mặt bên chỗ có đầu rút.
- Thành phần vật liệu đúc gồm có: C=0,9-1,3; Si=0,3-0,6; Mn13-14; P<0,07; Cr=1,5-2,5 (% còn lại là thép Fe)

-5; z = 10

CÔNG TY CỔ PHẦN KIM LOẠI MÀU THÁI NGUYÊN - VIMICO			S/C MÁY NGHIỀN BI Ø1830x3000	
XÍ NGHIỆP KÉM CHÌ LÀNG HỊCH			XÍ NGHIỆP KÉM CHÌ LÀNG HỊCH	
CHỨC VỤ	HỌ VÀ TÊN	CHỮ KÝ	TẤM LÓT THÂN TANG Kích thước: 510x275	
GIÁM ĐỐC	LÊ VĂN CHỈNH			
P.KTAT	DƯƠNG ĐÌNH SƠN		VẬT LIỆU: Mn13	SỐ LƯỢNG: 02 tấm
PHẦN XỬ LÝ	PHAN THÀNH CƯƠNG		KHỐI LƯỢNG: 72±1	SỐ BV TSH-4.2.2022
KT P.KTAT				

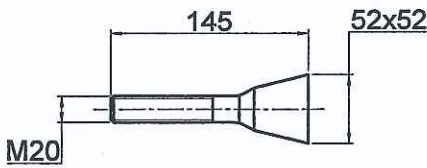
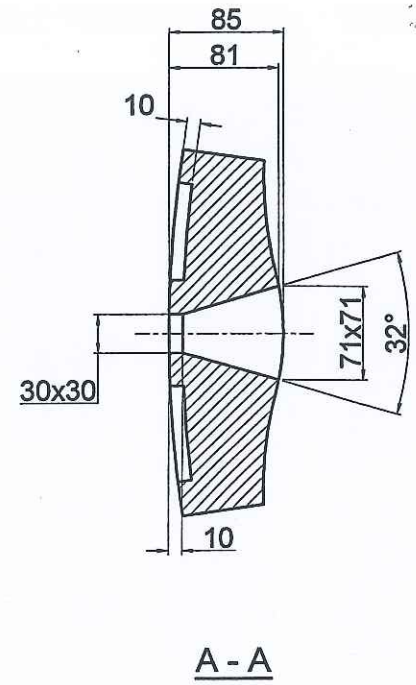
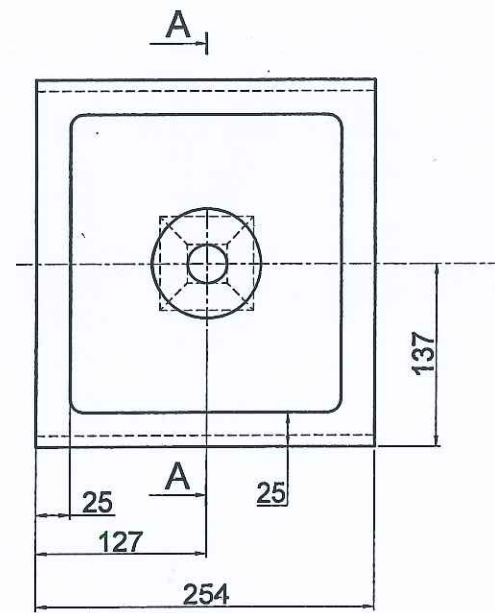
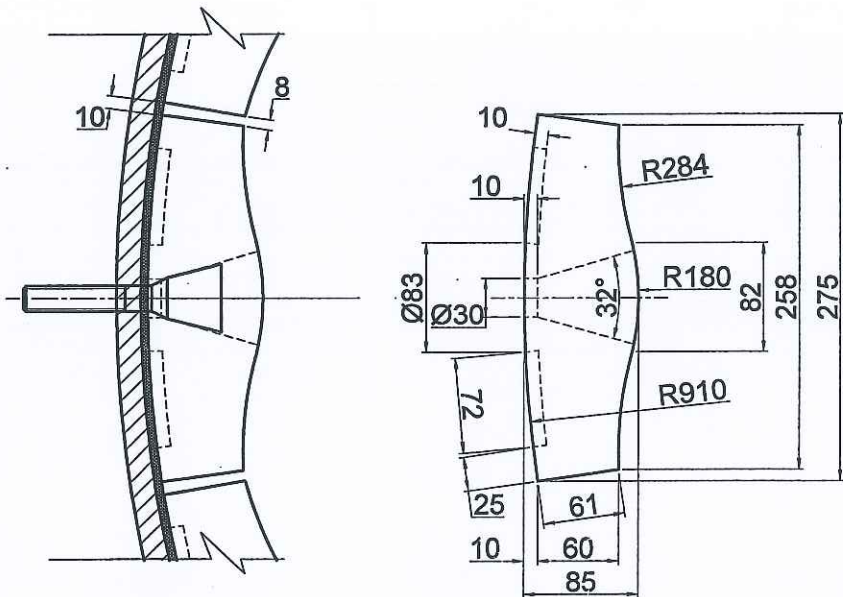

Loại buloong sử dụng

YÊU CẦU KỸ THUẬT

- Các góc lượn không ghi trên bản vẽ lấy r=3.
- Thường hoá đạt HB=170 - 210.
- Độ đồng tâm của chóp cụt với tâm lỗ $\phi 30 < 0,2$.
- Làm sạch cát khuôn lỗ bắt bu lông, mài nhẵn mặt bên chỗ có đầu rút.
- Thành phần vật liệu đúc gồm có: C=0,9-1,3; Si=0,3-0,6; Mn13-14; P<0,07; Cr=1,5-2,5 (% còn lại là thép Fe)

CÔNG TY CỔ PHẦN KIM LOẠI MÀU THÁI NGUYÊN - VIMICO			S/C MÁY NGHIÊN BI Ø1830x3000	
XÍ NGHIỆP KÉM CHỈ LÀNG HỊCH			XÍ NGHIỆP KÉM CHỈ LÀNG HỊCH	
CHỨC VỤ	HỌ VÀ TÊN	CHỮ KÝ	TÂM LÓT THÂN TANG Kích thước: 254x275	
GIÁM ĐỐC	LÊ VĂN CHÍNH			
P.KTAT	DƯƠNG ĐÌNH SƠN		VẬT LIỆU: Mn13	SỐ LƯỢNG: 02 tấm
PHẦN XƯỞNG	PHAN THÀNH CƯƠNG		KHỐI LƯỢNG: 36±1Kg	SỐ BV TSH-5.2.2022
KT P.KTAT				

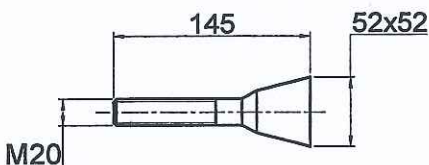
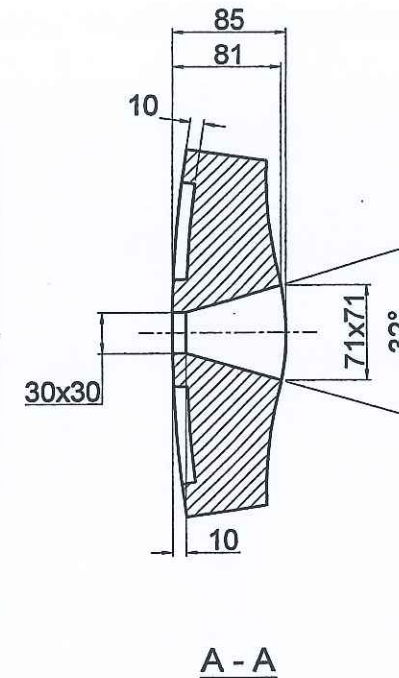
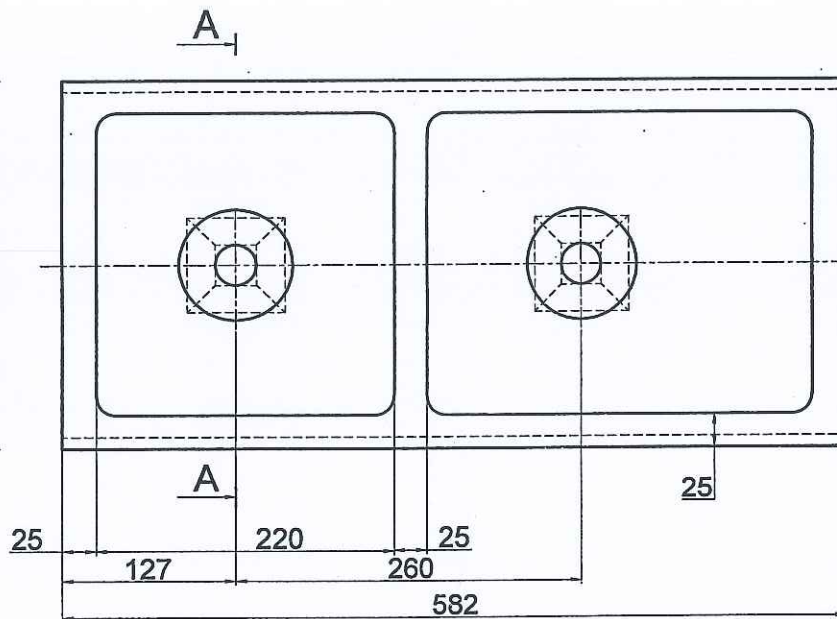
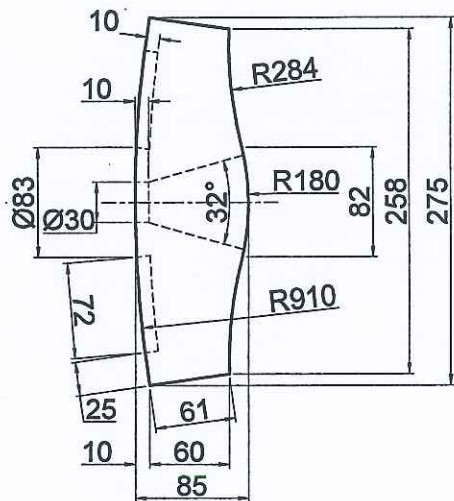
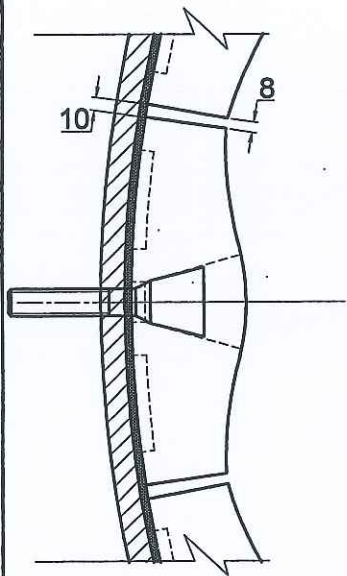

Loại buloong sử dụng

YÊU CẦU KỸ THUẬT

- Các góc lượn không ghi trên bản vẽ lấy $r=3$.
- Thường hoá đạt HB=170 - 210.
- Độ đồng tâm của chóp cụt với tâm lỗ $\phi 30 < 0,2$.
- Làm sạch cát khuôn lỗ bắt bu lông, mài nhẵn mặt bên chỗ cô đầu rớt.
- Thành phần vật liệu đúc gồm có: C=0,9-1,3; Si=0,3-0,6; Mn13-14; P<0,07; Cr=1,5-2,5 (% còn lại là thép Fe)

- 9,8; $\bar{z} = 100 \text{ kg}$

CÔNG TY CỔ PHẦN KIM LOẠI MÀU THÁI NGUYÊN - VIMICO XÍ NGHIỆP KÉM CHỈ LÀNG HỊCH			S/C MÁY NGHIÊN BI Ø1830x3000 XÍ NGHIỆP KÉM CHỈ LÀNG HỊCH	
CHỨC VỤ	HỌ VÀ TÊN	CHỮ KÝ	TẤM LÓT THÂN TANG Kích thước: 582x275	
GIÁM ĐỐC	LÊ VĂN CHÍNH			
P.KTAT	DƯƠNG ĐÌNH SƠN		VẬT LIỆU: Mn13	SỐ LƯỢNG: 21 tấm
PHẦN XƯỞNG	PHAN THÀNH CƯƠNG		KHỐI LƯỢNG: 84,2±1Kg	SỐ BV TSH-6.2.2022
KT P.KTAT				

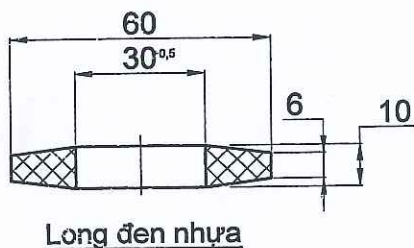
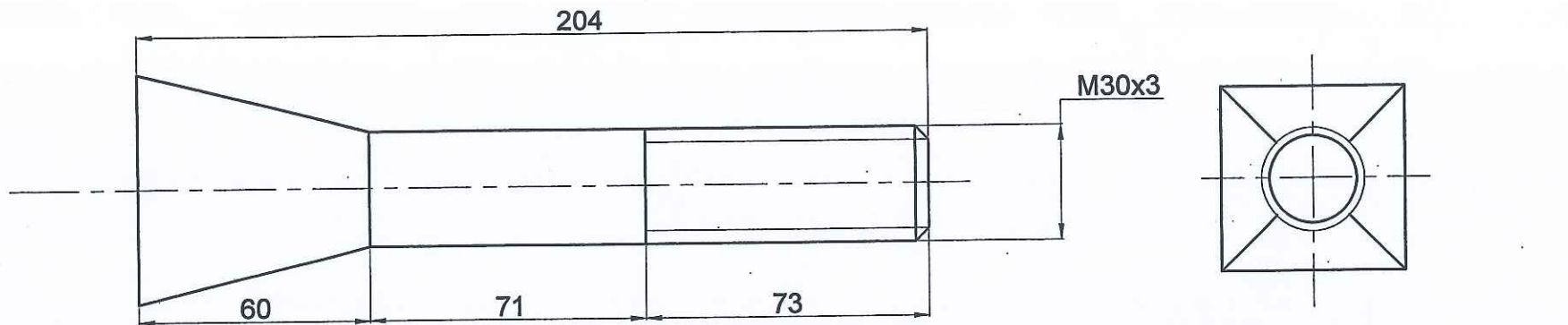

Long đen nhựa

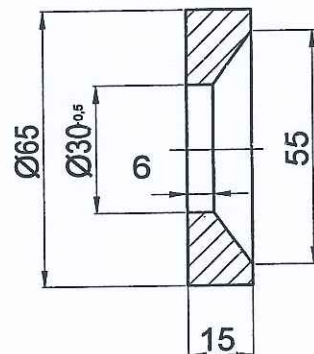

Long đen lõm

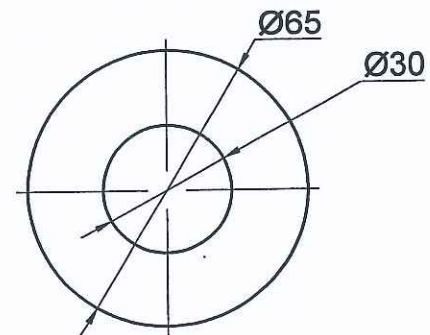

GHI CHÚ:
 - 1 bộ gồm: 1 long vành f30 + 2 ê cu + bu lông
 + 1 long đen nhựa + 1 long đen lõm 1 mặt

CÔNG TY CỔ PHẦN KIM LOẠI MÀU THÁI NGUYÊN - VIMICO XÍ NGHIỆP KÉM CHÌ LÃNG HỊCH			S/C MÁY NGHIỀN BI Ø1830x3000 XÍ NGHIỆP KÉM CHÌ LÃNG HỊCH	
CHỨC VỤ	HỌ VÀ TÊN	CHỮ KÝ	BU LÔNG TẮM LÓT ĐẦU VÀO	
GIÁM ĐỐC	LÊ VĂN CHÍNH			
P.KTAT	DƯƠNG ĐÌNH SƠN		VẬT LIỆU: C45	SỐ LƯỢNG: 24 Bộ
PHẦN XỬ LÝ	PHAN THÀNH CƯƠNG		KHỐI LƯỢNG:.....	SỐ BV/ TSH-7.2.2022
KT P.KTAT				

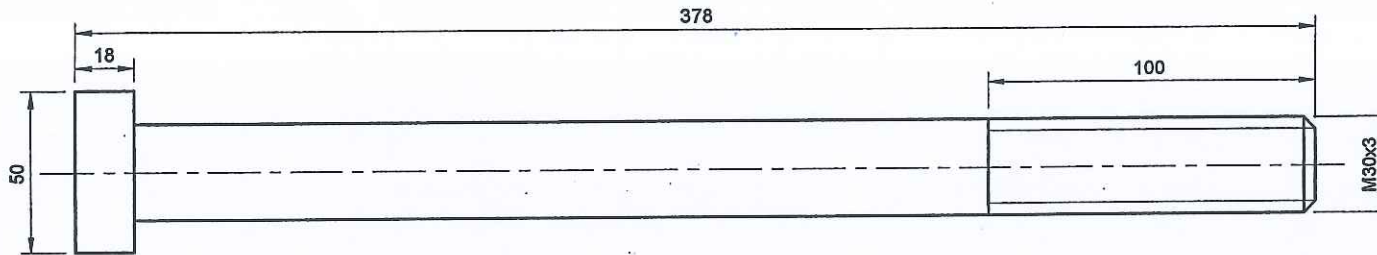
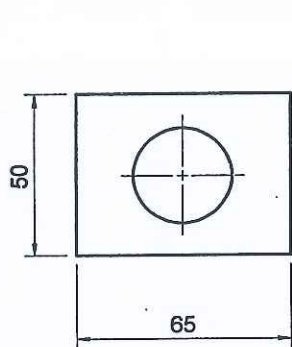

LOẠI DÀI
(16 CÁI)

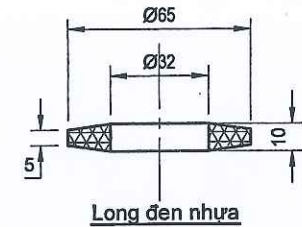

Long đen nhựa

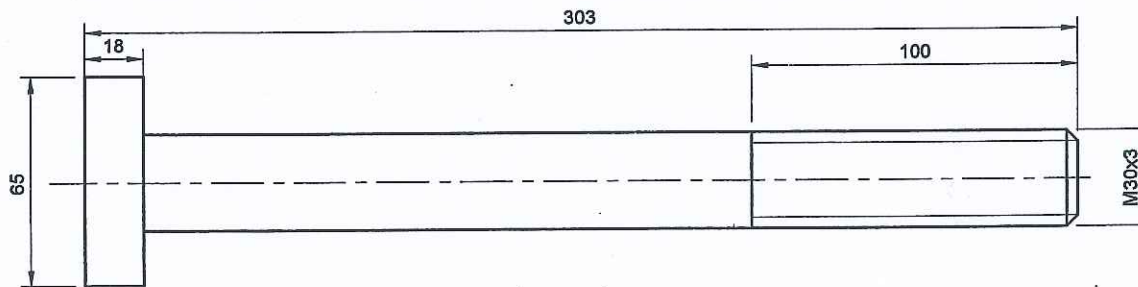
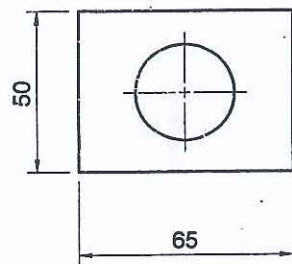

LOẠI NGẮN
(08 CÁI)

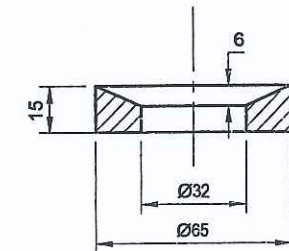

Long đen lõm

GHI CHÚ:
 - 1 bộ gồm: 1 long vành f30 + 2 ê cu + bu lông
 + 1 long đen nhựa kép + long đen lõm 1 mặt (như hình bên)

CÔNG TY CỔ PHẦN KIM LOẠI MÀU THÁI NGUYÊN - VIMICO			S/C MÁY NGHIÊN BI Ø1830x3000	
XÍ NGHIỆP KÉM CHỈ LÀNG HÍCH			XÍ NGHIỆP KÉM CHỈ LÀNG HÍCH	
CHỨC VỤ	HỌ VÀ TÊN	CHỮ KÝ	BU LÔNG TẮM LÓT ĐẦU RA	
GIÁM ĐỐC	LÊ VĂN CHÍNH			
P.KTAT	DƯƠNG ĐÌNH SƠN			
PHẦN XƯỞNG	PHAN THÀNH CƯƠNG			
KT P.KTAT			VẬT LIỆU: C45	SỐ LƯỢNG: 24 Bộ
			KHỐI LƯỢNG:.....	SỐ BV TSH-8.2.2022

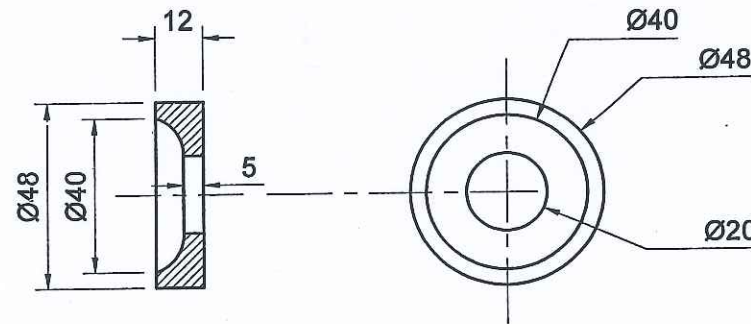
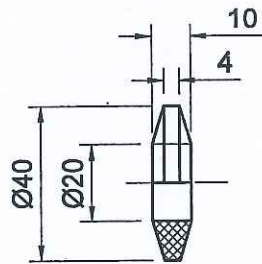
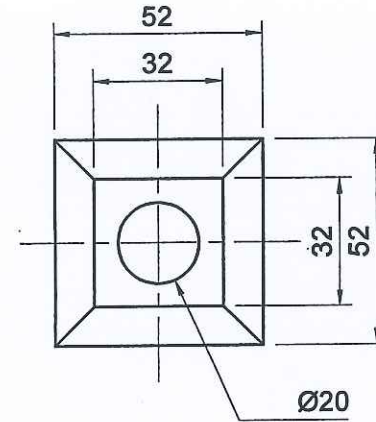
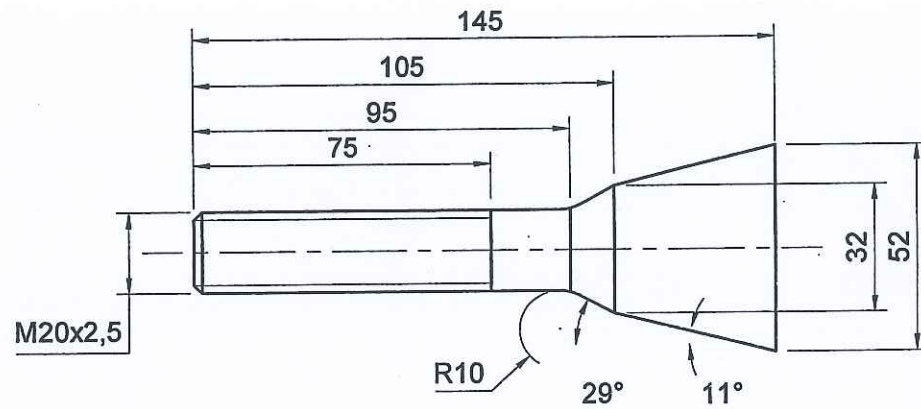

GIOĂNG CAO SU

NẮP CHỤP GIOĂNG

GHI CHÚ:

- 1 bộ gồm: 1 long vênh f30 + 2 ê cu + bu lông
- + 1 long đen nhựa kép + long đen lõm 1 mặt (như hình bên)

CÔNG TY CỔ PHẦN KIM LOẠI MÀU THÁI NGUYÊN - VIMICO			S/C MÁY NGHIÊN BI Ø1830x3000	
XÍ NGHIỆP KÉM CHỈ LÃNG HỊCH			XÍ NGHIỆP KÉM CHỈ LÃNG HỊCH	
CHỨC VỤ	HỌ VÀ TÊN	CHỮ KÝ	BU LÔNG TẮM LÓT THÂN TANG	
GIÁM ĐỐC	LÊ VĂN CHÍNH			
P.KTAT	DƯƠNG ĐÌNH SƠN			
PHÂN XƯỞNG	PHAN THÀNH CƯƠNG		VẬT LIỆU: C45	SỐ LƯỢNG: 240 BỐ
KT P.KTAT			KHỐI LƯỢNG:.....	SỐ BV TSH-9.2.2022

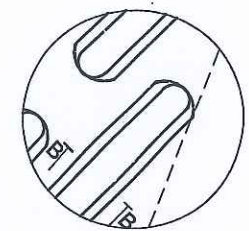
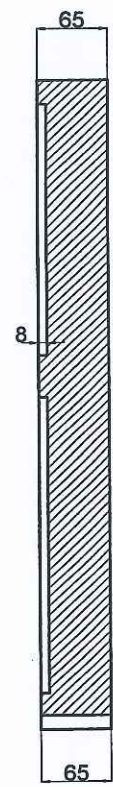
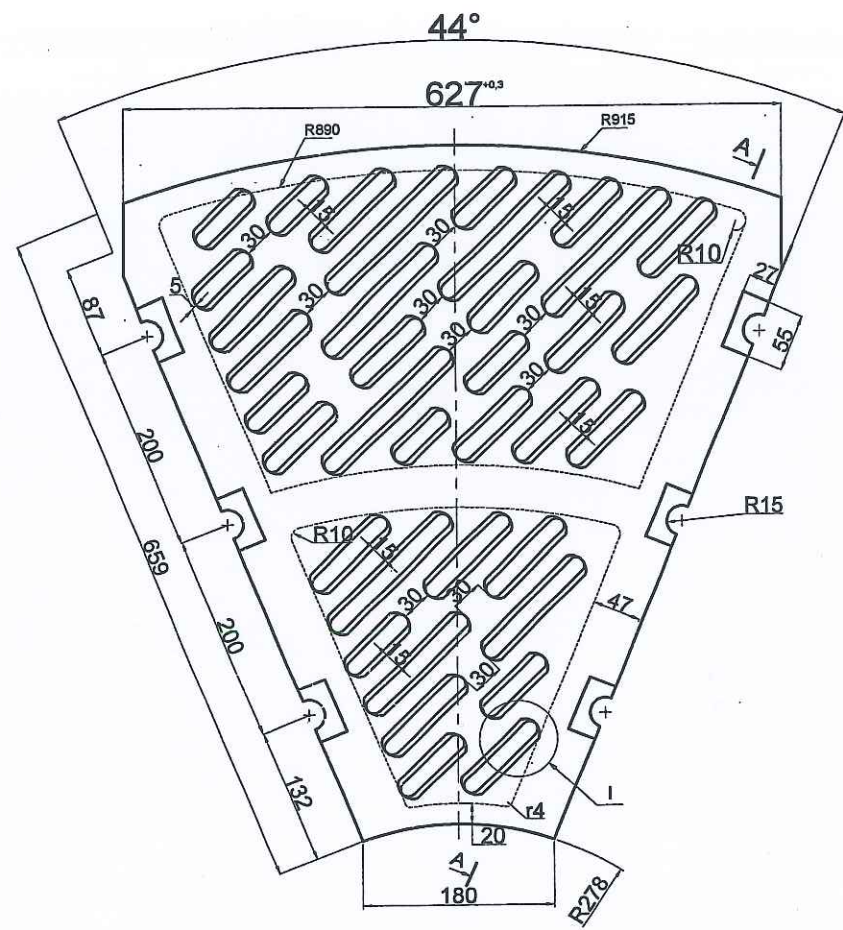
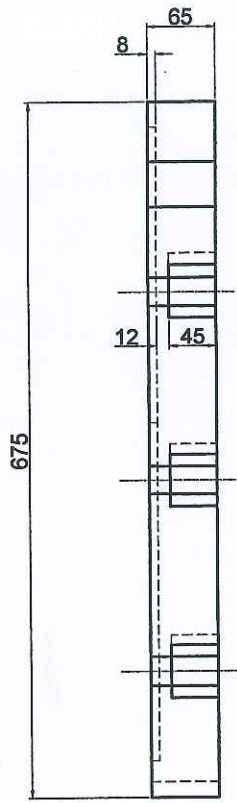

Hình trích
1
Tỉ lệ 2:1

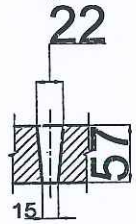

B-B

A-A

YÊU CẦU KỸ THUẬT

- Thường hoá đạt HB=170 - 210.
- Làm sạch cát khuôn lỗ bắt bu lông, mài nhẵn mặt bên chỗ có đậu rớt.
- Thành phần vật liệu đúc gồm có: C=0,9-1,3; Si=0,3-0,6; Mn=13-14; P<0,07; S<0,04; Cr=1,5-2,5 (% còn lại là thép Fe)

CÔNG TY CỔ PHẦN KIM LOẠI MÀU THÁI NGUYÊN - VIMICO			S/C MÁY NGHIỀN BI Ø1830x3000	
XÍ NGHIỆP KÉM CHỈ LÀNG HÍCH			XÍ NGHIỆP KÉM CHỈ LÀNG HÍCH	
CHỨC VỤ	HỌ VÀ TÊN	CHỮ KÝ	TẤM LÓT ĐẦU RA (Tấm lưới đầu ra)	
GIÁM ĐỐC	LÊ VĂN CHÍNH			
P.KTAT	DƯƠNG ĐÌNH SƠN			
PHÂN XƯỞNG	PHAN THÀNH CƯƠNG		VẬT LIỆU: Mn13	SỐ LƯỢNG: 08 tấm
KT P.KTAT			KHỐI LƯỢNG: 110±2Kg	SỐ BV TSH-10.2.2022

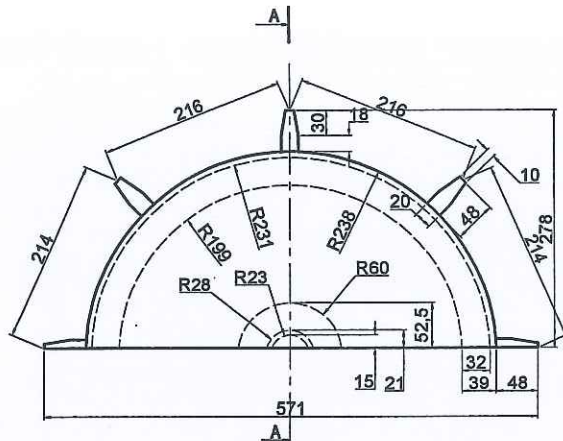

NHÌN THEO B

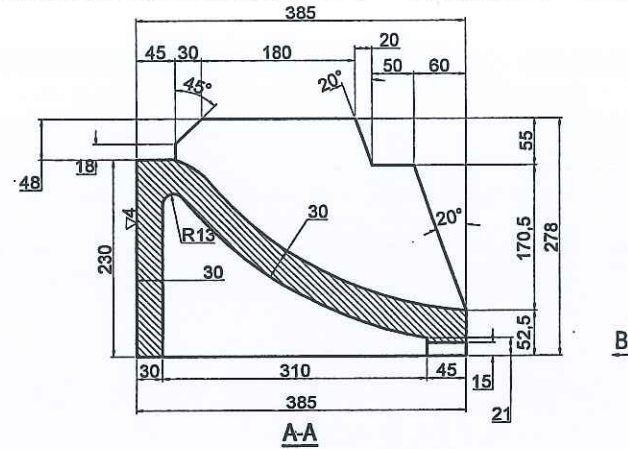
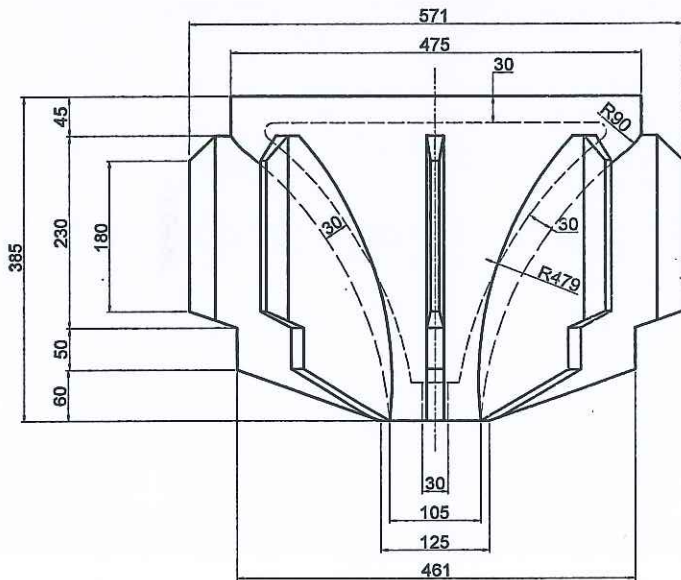

B

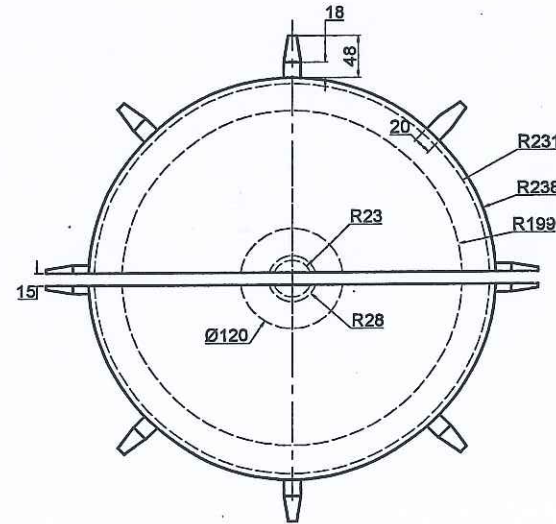

YÊU CẦU KỸ THUẬT

- Thường hoá đạt HB=170 - 210.
- Làm sạch cát khuôn lỗ bắt bu lông, mài nhẵn mặt bên chỗ có đục-rót.
- Thành phần vật liệu đúc gồm có: C=0,9-1,3; Si=0,3-0,6; Mn=13-14; P<0,07; S<0,04; Cr=1,5-2,5 (% còn lại là thép Fe)

CÔNG TY CỔ PHẦN KIM LOẠI MÀU THÁI NGUYÊN - VIMICO		S/C MÁY NGHIÊN BI Ø1830x3000	
XÍ NGHIỆP KÉM CHÌ LÀNG HỊCH		XÍ NGHIỆP KÉM CHÌ LÀNG HỊCH	
CHỨC VỤ	HỌ VÀ TÊN	CHỮ KÝ	TẮM CHỐNG QUÁ TẢI QUA TÂM
GIÁM ĐỐC	LÊ VĂN CHÍNH		
P.KTAT	DƯƠNG ĐÌNH SƠN		VẬT LIỆU: Mn13
PHẦN XƯỞNG	PHAN THÀNH CƯƠNG		
KT P.KTAT			KHỐI LƯỢNG: 96±2Kg
			SỐ BV TSH-11.2.2022

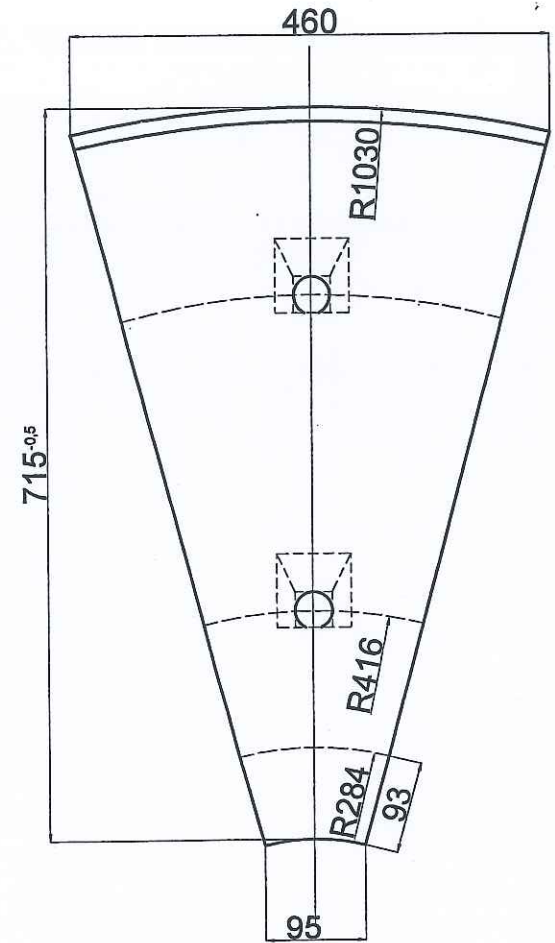
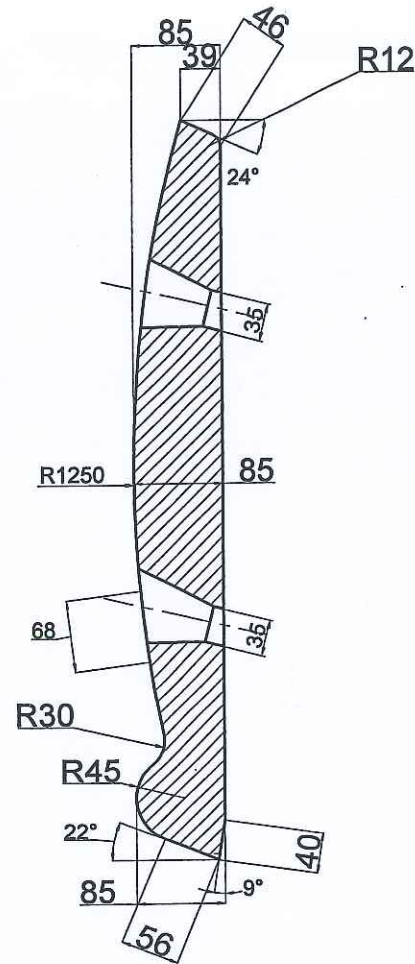
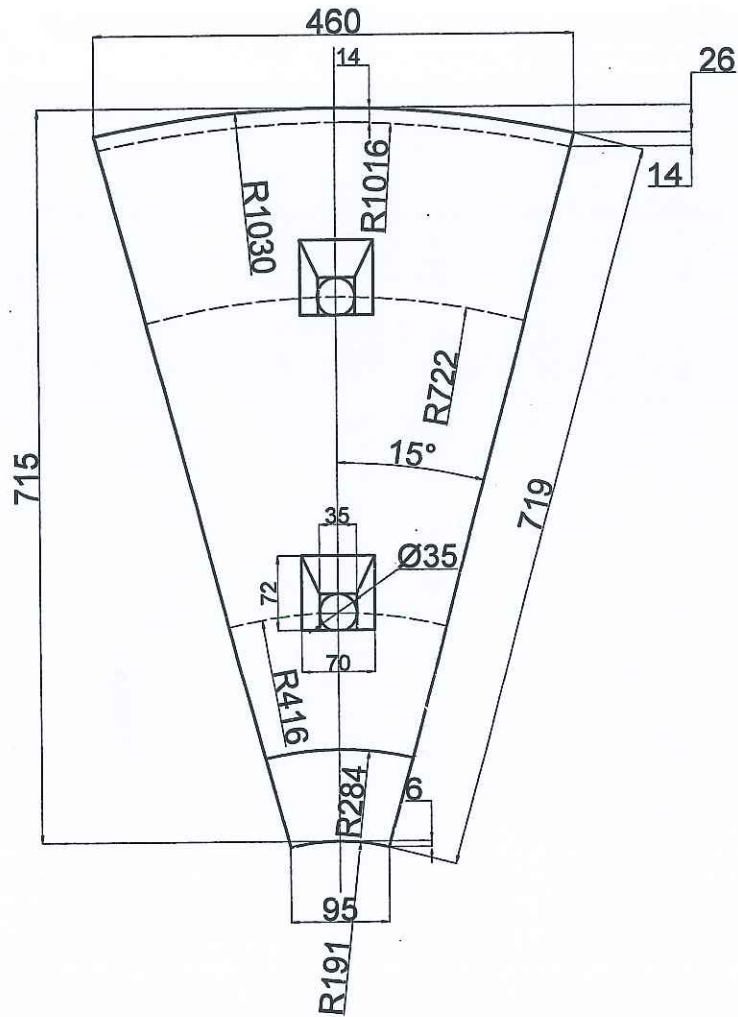

YÊU CẦU KỸ THUẬT

- Thường hoá đạt HB=170 - 210.
- Làm sạch cát khuôn lỗ bắt bu lông, mài nhẵn mặt bên chỗ có đậu rọt.
- Thành phần vật liệu đúc gồm có:
C=0,9-1,3; Si=0,3-0,6; Mn=13-14; P<0,07; S<0,04; Cr=1,5-2,5
(% còn lại là thép Fe)

CÔNG TY CỔ PHẦN KIM LOẠI MÀU THÁI NGUYÊN - VIMICO XÍ NGHIỆP KÉM CHỈ LÀNG HỊCH			S/C MÁY NGHIỀN BI Ø1830x3000 XÍ NGHIỆP KÉM CHỈ LÀNG HỊCH	
CHỨC VỤ	HỌ VÀ TÊN	CHỮ KÝ	TẤM LÓT ĐẦU VÀO	
GIÁM ĐỐC	LÊ VĂN CHÍNH			
P.KTAT	DƯƠNG ĐÌNH SƠN			
PHÂN XƯỞNG	PHAN THÀNH CƯƠNG			
KT P.KTAT			VẬT LIỆU: Mn13	SỐ LƯỢNG: 12 tấm
			KHỐI LƯỢNG: 75±2Kg	SỐ BV TSH-12.2.2022

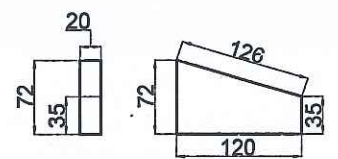
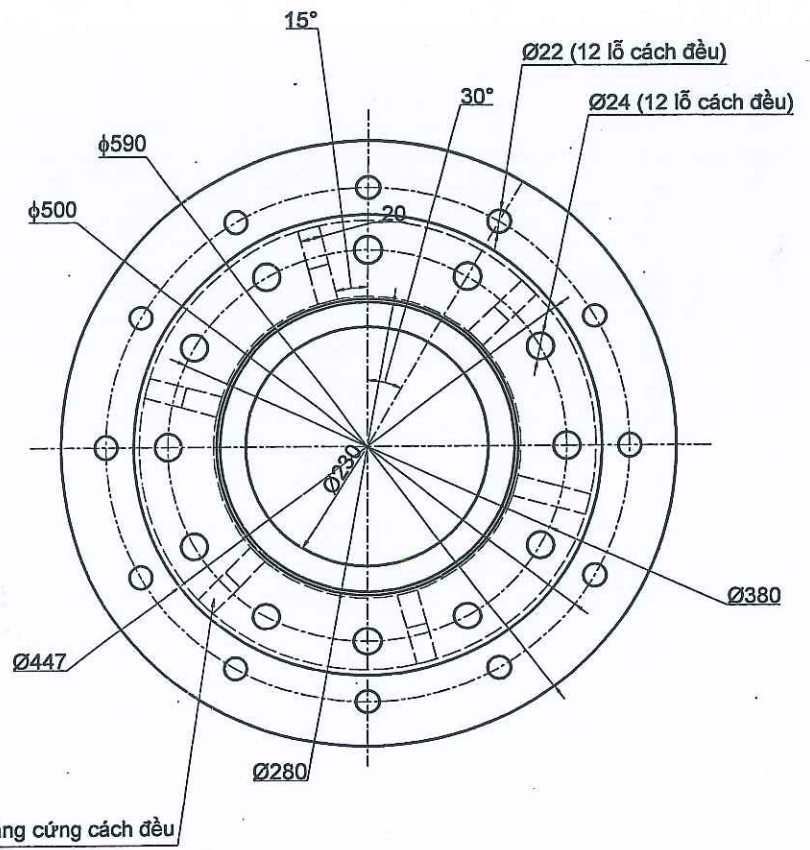
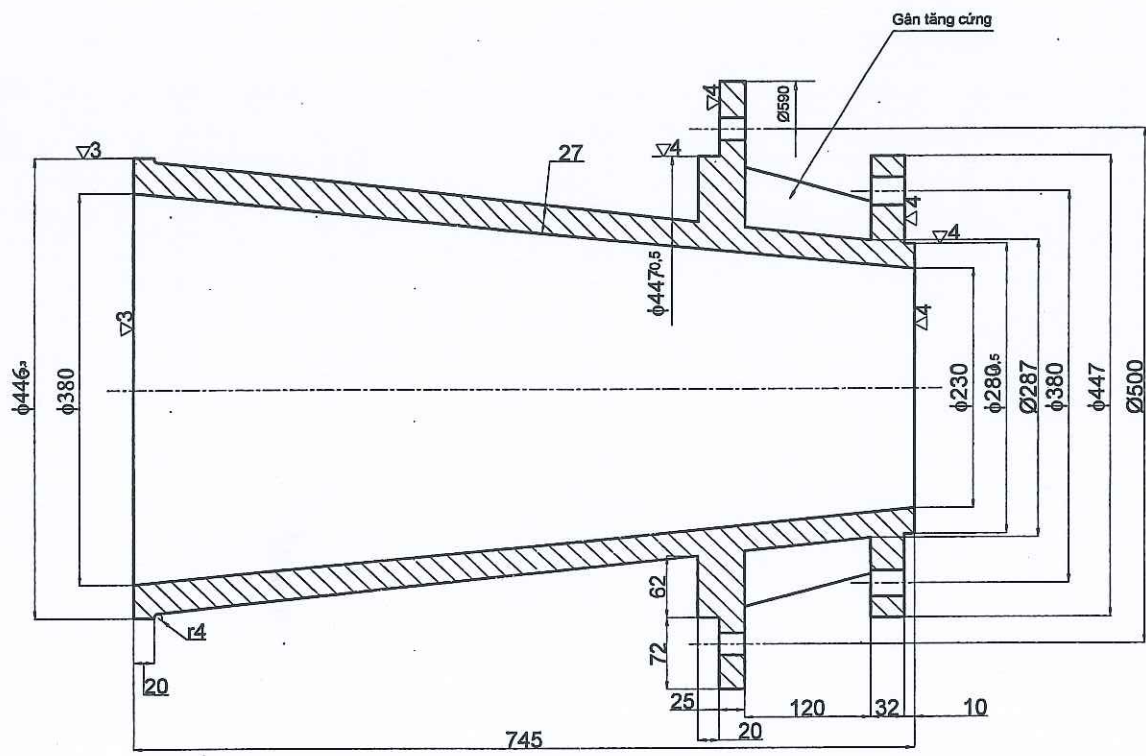

CÁU TẠO GÂN

YÊU CẦU KỸ THUẬT

- Thường hoá đạt HB=170 - 210.
- Làm sạch cát khuôn lỗ bắt bu lông, mài nhẵn mặt bên chỗ có đầu rót.
- Thành phần vật liệu đúc gồm có: C=0,9-1,3; Si=0,3-0,6; Mn=13-14; P<0,07; S<0,04; Cr=1,5-2,5 (% còn lại là thép Fe)

CÔNG TY CỔ PHẦN KIM LOẠI MÀU THÁI NGUYÊN - VIMICO			S/C MÁY NGHIÊN BI Ø1830x3000	
XÍ NGHIỆP KÉM CHÌ LÀNG HỊCH			XÍ NGHIỆP KÉM CHÌ LÀNG HỊCH	
CHỨC VỤ	HỌ VÀ TÊN	CHỮ KÝ	ỐNG DẪN LIỆU ĐẦU VÀO	
GIÁM ĐỐC	LÊ VĂN CHÍNH	<i>[Signature]</i>		
P.KTAT	DƯƠNG ĐÌNH SƠN	<i>[Signature]</i>		
PHÂN XƯỞNG	PHAN THÀNH CƯƠNG	<i>[Signature]</i>	VẬT LIỆU: Mn13	SỐ LƯỢNG: 01 Cái
KT P.KTAT			KHỐI LƯỢNG: 261±2Kg	SỐ BV TSH-13.2.2022

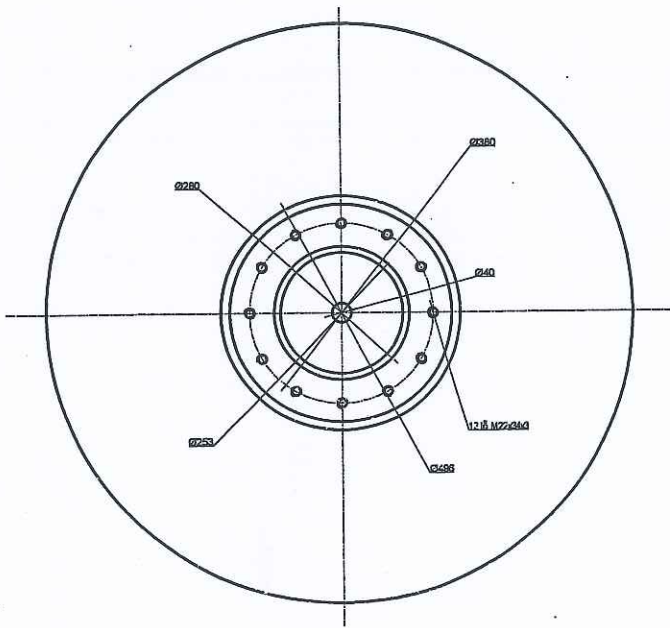

Nhìn theo A

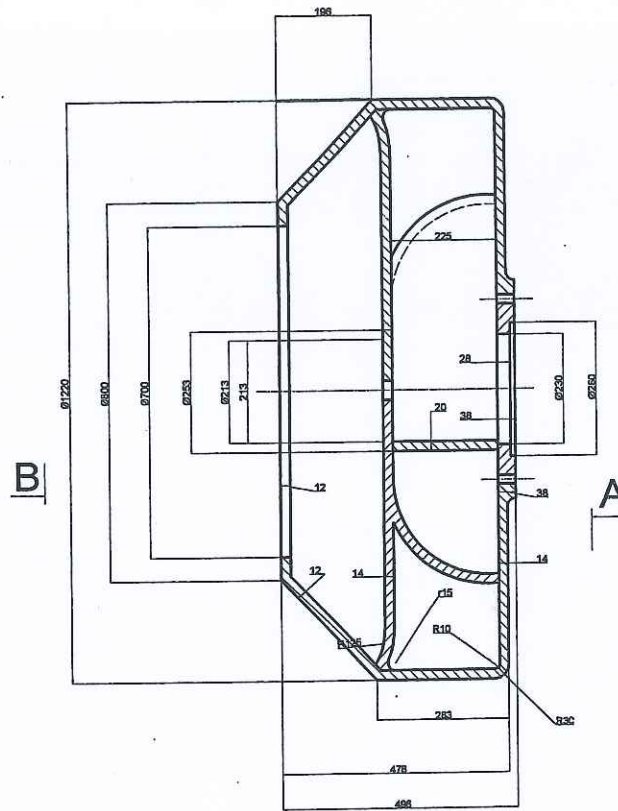

D-D

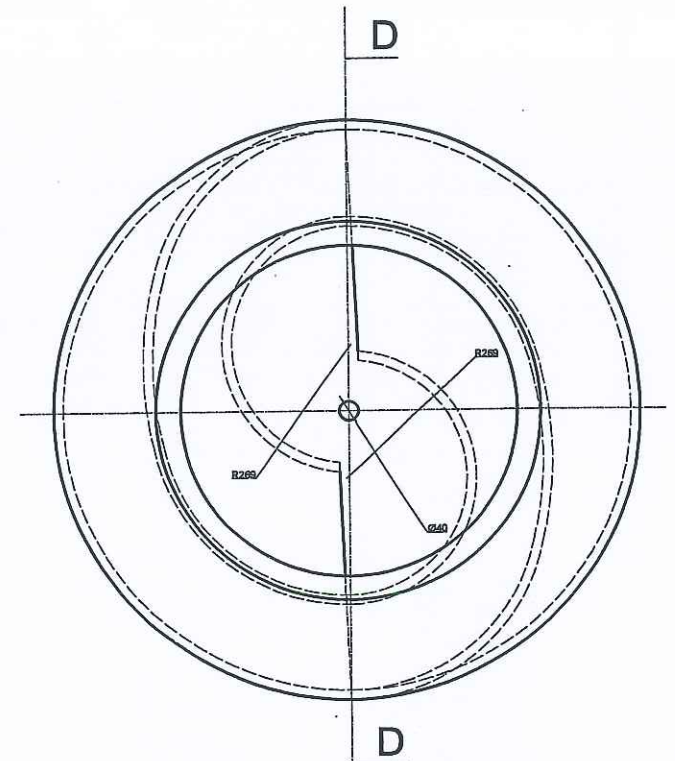

Nhìn theo B

CÔNG TY CỔ PHẦN KIM LOẠI MÀU THÁI NGUYÊN - VIMICO			S/C MÁY NGHIỀN BI Ø1830x3000	
XÍ NGHIỆP KÉM CHÌ LÀNG HỊCH			XÍ NGHIỆP KÉM CHÌ LÀNG HỊCH	
CHỨC VỤ	HỌ VÀ TÊN	CHỮ KÝ	SÊN GÀU MỨC	
GIÁM ĐỐC	LÊ VĂN CHÍNH			
P.KTAT	DƯƠNG ĐÌNH SƠN			
PHÂN XƯỞNG	PHAN THÀNH CƯƠNG		VẬT LIỆU: SC45	SỐ LƯỢNG: 01 Cái
KT P.KTAT			KHỐI LƯỢNG: 550±15Kg	SỐ BV TSH-14.2.2022

Kích thước 2 nửa sên

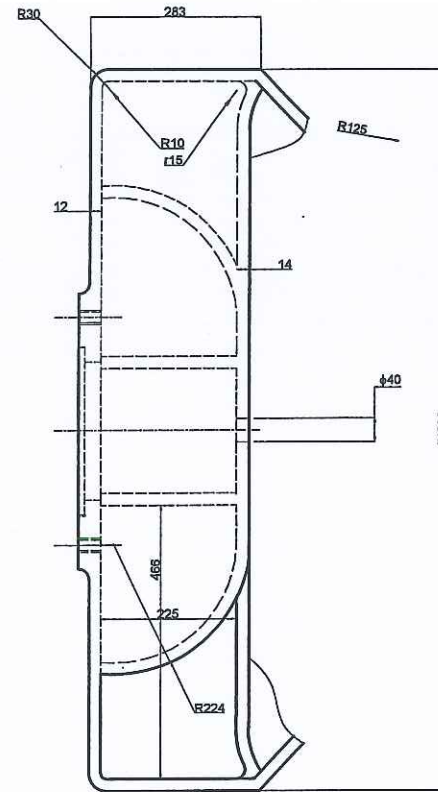
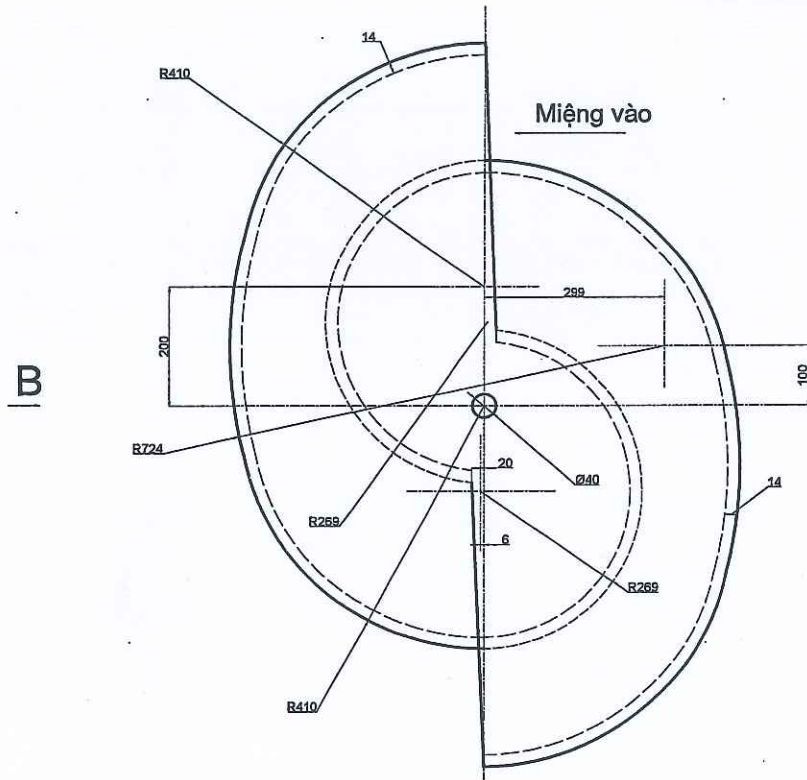

Nhìn theo B

CÔNG TY CỔ PHẦN KIM LOẠI MÀU THÁI NGUYÊN - VIMICO			S/C MÁY NGHIỀN BI Ø1830x3000	
XÍ NGHIỆP KÉM CHÌ LÀNG HỊCH			XÍ NGHIỆP KÉM CHÌ LÀNG HỊCH	
CHỨC VỤ	HỌ VÀ TÊN	CHỮ KÝ	SÊN GÀU MỨC	
GIÁM ĐỐC	LÊ VĂN CHÍNH	<i>[Signature]</i>		
P.KTAT	DƯƠNG ĐÌNH SƠN	<i>[Signature]</i>	VẬT LIỆU: SC45	SỐ LƯỢNG: 01 Cái
PHÂN XƯỞNG	PHAN THÀNH CƯƠNG	<i>[Signature]</i>	KHỐI LƯỢNG: 550±15Kg	SỐ BV TSH-15.2.2022
KT P.KTAT				

Kích thước 1 nửa sên

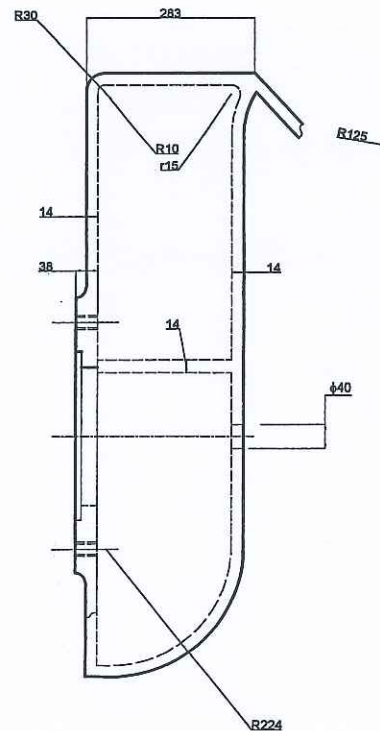
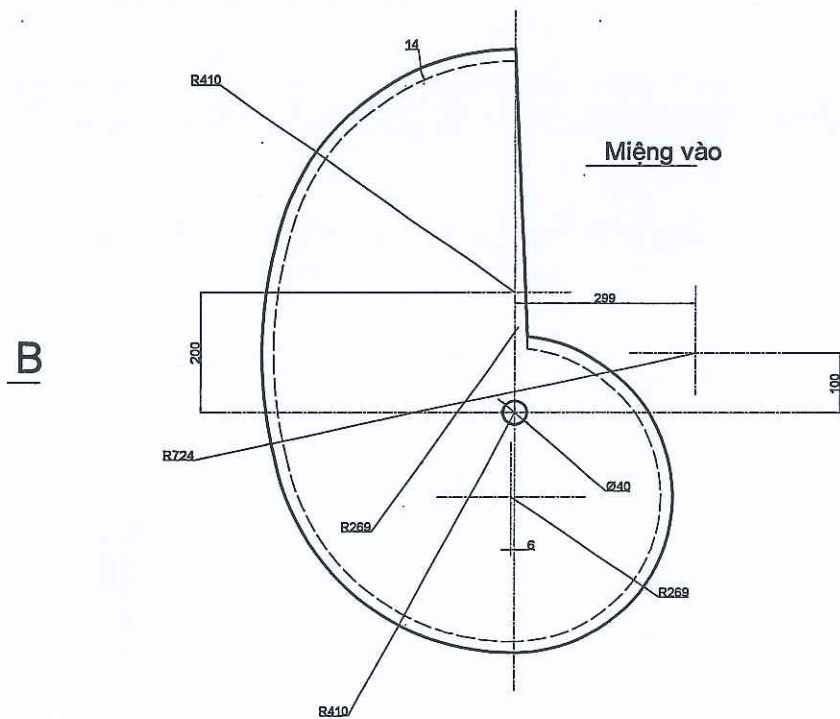

Nhìn theo B

CÔNG TY CỔ PHẦN KIM LOẠI MÀU THÁI NGUYÊN - VIMICO			S/C MÁY NGHIỀN BI Ø1830x3000	
XÍ NGHIỆP KẼM CHÌ LÃNG HÍCH			XÍ NGHIỆP KẼM CHÌ LÃNG HÍCH	
CHỨC VỤ	HỌ VÀ TÊN	CHỮ KÝ	SÊN GÀU MỨC	
GIÁM ĐỐC	LÊ VĂN CHÍNH			
P.KTAT	DƯƠNG ĐÌNH SƠN		VẬT LIỆU: SC45	SỐ LƯỢNG: 01 Cái
PHÂN XỬ LÝ	PHAN THÀNH CƯƠNG		KHỐI LƯỢNG: 550±15Kg	SỐ BV TSH-16.2.2022
KT P.KTAT				

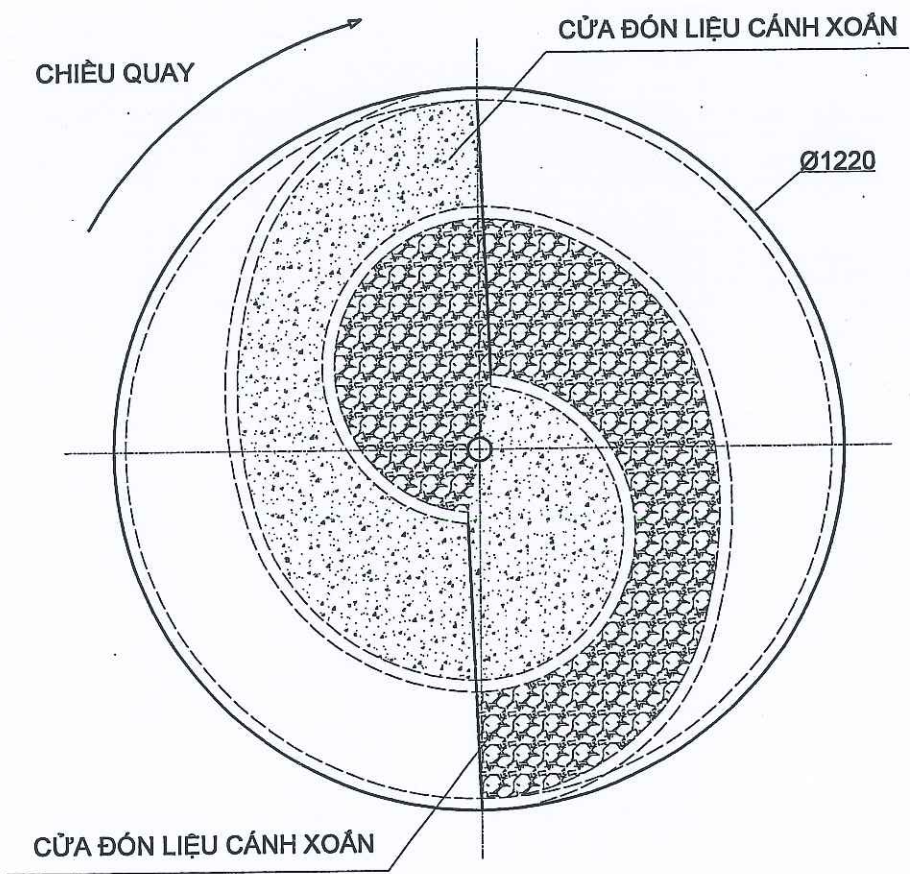
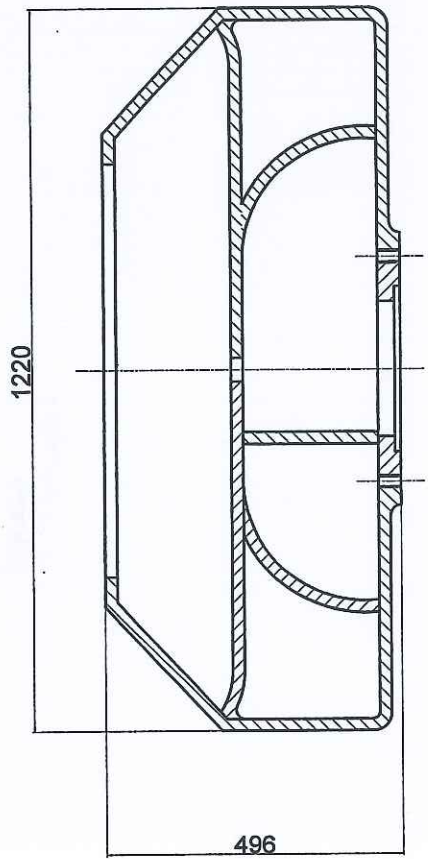

CÔNG TY CỔ PHẦN KIM LOẠI MÀU THÁI NGUYÊN - VIMICO			S/C MÁY NGHIỀN BI Ø1830x3000	
XÍ NGHIỆP KÉM CHỈ LÃNG HỊCH			XÍ NGHIỆP KÉM CHỈ LÃNG HỊCH	
CHỨC VỤ	HỌ VÀ TÊN	CHỮ KÝ	SÊN GÀU MỨC	
GIÁM ĐỐC	LÊ VĂN CHÍNH			
P.KTAT	DƯƠNG ĐÌNH SƠN		VẬT LIỆU: SC45	SỐ LƯỢNG: 01 Cái
PHÂN XƯỞNG	PHAN THÀNH CƯƠNG			KHỐI LƯỢNG: 550±15Kg
KT P.KTAT				