

TỔNG CÔNG TY KHOÁNG SẢN – TKV
CÔNG TY CỔ PHẦN KIM LOẠI MÀU
THÁI NGUYÊN - VIMICO

CỘNG HOÀ XÃ HỘI CHỦ NGHĨA VIỆT NAM
Độc lập – Tự do – Hạnh phúc

Số: 987/TM-TMC

Thái Nguyên, ngày 07 tháng 4 năm 2021

V/v: Thư mời chào giá cung cấp

Vật tư sửa chữa máy nghiền bi Φ1830x3000

Kính gửi: Quý Khách hàng

Công ty Cổ phần Kim loại màu Thái Nguyên - Vimico có nhu cầu mua Vật tư sửa chữa máy nghiền bi Φ1830x3000 tại Xí nghiệp Kẽm chì Làng Hích.

Công ty kính mời các nhà cung cấp có chức năng và có khả năng cung cấp vật tư tham gia chào giá cung cấp vật tư theo quy cách, số lượng, thời gian cung cấp và các điều kiện cụ thể như sau:

I. Yêu cầu về hàng hóa

1. Thông tin về hàng hóa:

- Tên Đơn hàng: Vật tư sửa chữa máy nghiền bi Φ1830x3000

STT	Tên vật tư	Mã hiệu, quy cách	ĐVT	SL	Tiến độ giao hàng
1	Bu lông tấm ô lưới máy nghiền bi (gồm: 1 long đen lõm + 1 long đen nhựa + long đen vênh + 2 êcu)	M30*378*3	bộ	24	Trước 10/5/2021
2	Bu lông tấm ô lưới máy nghiền bi, nắp tang nghiền (gồm: 1 long đen lõm + 1 long đen nhựa + long đen vênh + 2 êcu) (24/24)	M30*303*3	bộ	24	
3	Bu lông tấm lót đầu vào máy nghiền bi (gồm: 1 long đen lõm + 1 long đen nhựa+long đen vênh + 2 êcu) (30/30)	M30*174*3	bộ	24	
4	Bu lông tấm lót máy nghiền bi (gồm: 1 long đen lõm + 1 long đen nhựa + long đen vênh + 2 êcu)	M27*150*3	bộ	240	
5	Nắp chụp gioăng	Bản vẽ	cái	232	
6	Gioăng đệm kín bu lông	Bản vẽ	cái	232	
7	Tấm lót giữa tang nghiền (80 tấm)	S6 Thép Mn 13 KT 514*273*85/58 (Bản vẽ)	kg	5.680	
8	Tấm lót dài cạnh tang nghiền (20 tấm)	Thép Mn 13 KT: 582*273*85/58 (Bản vẽ)	kg	1.600	
9	Tấm lót nắp tang nghiền (2 tấm)	Thép Mn 13 KT: 510*273*85/58 (Bản vẽ)	kg	140	
10	Tấm lót dài cạnh tang nghiền (21 tấm)	Thép Mn 13 KT: 322*273*85/58 (Bản vẽ)	kg	840	
11	Tấm lót nắp tang nghiền (2 tấm)	Thép Mn 13 KT: 254*273*85/58 (Bản vẽ)	kg	68	
12	Tấm ô lưới (8/8 tấm)	Thép Mn 13 KT: 325*412*180*65 (Bản vẽ)	kg	880	
13	Sên gầu múc (1 cái - 500kg)	Thép Mn 13 KT: f1220*496 (Bản vẽ)	kg	500	
14	Tấm chống quá tải qua tâm (2 tấm)	Thép Mn 13 KT: 385*571*278 (Bản vẽ)	kg	200	
15	Ống dẫn liệu đầu vào máy nghiền (240 kg/cái)	Thép Mn 13 KT: 590*745*27 (Bản vẽ)	cái	240	
16	Cao su tấm	d5	m2	18	

Các khách hàng tham gia chào giá tham khảo thêm về quy cách, tiêu chuẩn hàng hóa và mẫu hàng hóa tại Xí nghiệp Kẽm chì Làng Hích (địa chỉ: Xã Tân Long, huyện Đồng Hỷ, tỉnh Thái Nguyên).

2. Nội dung Hồ sơ chào giá:



2. Nội dung Hồ sơ chào giá:

2.1 Yêu cầu về tư cách, kinh nghiệm và năng lực của Nhà cung cấp:

- Giấy chứng nhận đăng ký kinh doanh của doanh nghiệp tham gia chào giá (Bản sao công chứng đối với khách hàng lần đầu tiên trong năm 2021 tham gia chào giá tại các phiên chào giá được TMC tổ chức. Bản sao đối với khách hàng đã tham gia chào giá từ lần thứ hai trở lên trong năm 2021 tại các phiên chào giá được TMC tổ chức).

- Hồ sơ chứng minh năng lực tài chính của doanh nghiệp tham gia chào giá: Vốn điều lệ/doanh thu năm 2020 tối thiểu đạt **Một tỷ đồng**.

2.2 Các yêu cầu về thương mại:

2.2.1 Hiệu lực của bản chào giá: Có hiệu lực tại thời điểm mở thư chào quy định tại hồ sơ.

2.2.2 Tiến độ giao hàng: Toàn bộ hàng hóa được giao trước ngày 10/5/2021.

2.2.3 Địa điểm giao hàng: Tại kho bên mua trên phương tiện bên bán (Xí nghiệp Kẽm chì Làng Hích, địa chỉ: Xã Tân Long, huyện Đông Hỷ, tỉnh Thái Nguyên).

2.2.4 Phương thức thanh toán:

- Thanh toán bằng đồng Việt Nam theo hình thức chuyển khoản.

- Thanh toán cho bên cung cấp 100% giá trị lô hàng sau ít nhất 30 ngày kể từ khi nhận được đủ hàng, có hóa đơn tài chính hợp lệ và các chứng từ thanh toán đi kèm.

- Đơn vị thanh toán: Công ty Cổ phần Kim loại màu Thái Nguyên - Vimico trực tiếp thanh toán giá trị lô hàng này. Bộ hồ sơ thanh toán bao gồm các chứng từ:

+ Bản đề nghị thanh toán;

+ Hóa đơn tài chính;

+ Biên bản giao nhận hàng hóa;

+ Phiếu nhập kho;

+ Giấy chứng nhận xuất xứ hàng hóa (C/O)- nếu là hàng nhập khẩu;

+ Giấy chứng nhận chất lượng hàng hoá của nhà sản xuất (C/Q).

+ Biên bản đánh giá chạy thử đạt yêu cầu công nghệ sản xuất.

- Yêu cầu: Hóa đơn tài chính cần ghi rõ:

+ Đơn vị nhận hàng:

+ Địa chỉ:

+ Mã số thuế:

+ Số tài khoản:

2.2.5 Yêu cầu về Chứng nhận xuất xứ đối với hàng hóa nhập khẩu

Đối với hàng hóa nhập khẩu, khi giao hàng nhà cung cấp phải giao bản chính Chứng nhận xuất xứ hàng hóa của nước xuất khẩu (kèm bản dịch sang tiếng Việt) và Giấy chứng nhận chất lượng hàng hóa của nhà sản xuất (C/Q).

2.3 Hàng hóa:

- Nhà cung cấp chào giá cho toàn bộ hàng hoá thuộc phạm vi cung cấp.

- Hàng hóa được chào phải thể hiện rõ nhà sản xuất, xuất xứ và nguồn gốc hợp pháp.

2.4 Phương thức chào giá:

Giá chào là giá do khách hàng tham gia chào giá ghi trong Bản chào giá, bao gồm toàn bộ các chi phí để thực hiện đơn hàng tại địa điểm giao hàng (Xí nghiệp Kẽm chì Làng Hích, địa chỉ: Xã Tân Long, huyện Đông Hỷ, tỉnh Thái Nguyên), bao gồm cả thuế, phí, lệ phí và chi phí liên quan khác. Trường hợp khách hàng chào giá không bao gồm thuế, phí, lệ phí (nếu có) thì Bản chào giá của khách hàng sẽ bị loại.

II. Hình thức tham gia và thời gian chào giá

1. Hình thức chào giá:

- Bản chào giá và Biểu giá chào hàng phải do đại diện hợp pháp của nhà cung cấp ký tên và đóng dấu. Trường hợp ký thay thì người ký phải được ủy quyền của đại



- Hồ sơ chào giá được gửi trong phong bì dán kín, có niêm phong và gửi trực tiếp về địa chỉ như sau:

Văn phòng Công ty Cổ phần Kim loại màu Thái Nguyên – Vimico, địa chỉ: Tổ 6, phường Phú Xá, thành phố Thái Nguyên, tỉnh Thái Nguyên; số điện thoại: 0208.3847229.

Bên ngoài bì thư ghi rõ “*Hồ sơ chào giá theo Thư mời số /TM-TMC ngày 07/4/2021*”.

2. Thời gian và địa điểm phát Thư mời chào giá:

Công ty Cổ phần Kim loại màu Thái Nguyên – Vimico phát trực tiếp hoặc gửi email, chuyển phát nhanh cho khách hàng Thư mời chào giá trong thời gian từ 08h00’ ngày 07/4/2021 đến 16h00’ ngày 12/4/2021 (trong giờ hành chính, trừ ngày nghỉ). Mỗi khách hàng chỉ nhận được 01 (một) Thư mời chào giá.

Khi đến trực tiếp nhận hồ sơ tại địa điểm phát hồ sơ theo quy định, đại diện khách hàng phải xuất trình Giấy giới thiệu còn hiệu lực do khách hàng phát hành.

Địa điểm phát Thư mời chào giá: Phòng Kế hoạch Kinh tế Công ty Cổ phần Kim loại màu Thái Nguyên – Vimico, tổ 6, phường Phú Xá, thành phố Thái Nguyên, tỉnh Thái Nguyên.

3. Thời gian nhận hồ sơ chào giá: Hồ sơ chào giá phải được gửi đến Công ty Cổ phần Kim loại màu Thái Nguyên – Vimico trước 15h30’ ngày 13 tháng 4 năm 2021.

4. Mở hồ sơ chào giá:

- Các Hồ sơ chào giá sẽ được mở đồng thời một cách công khai tại Văn phòng Công ty Cổ phần Kim loại màu Thái Nguyên – Vimico, địa chỉ: Phường Phú Xá, thành phố Thái Nguyên, tỉnh Thái Nguyên vào hồi 16h00’ ngày 13 tháng 4 năm 2021.

- Công ty Cổ phần Kim loại màu Thái Nguyên – Vimico mời các NCC đã nộp HSCG chứng kiến và xác nhận việc mở các HSCG, tuy nhiên trong mọi trường hợp việc mở HSCG vẫn được tiến hành vào thời gian đã được quy định trong TMCG mà không phụ thuộc vào việc có mặt hay không của các NCC này.

Việc xem xét, đánh giá HSCG của các khách hàng tham gia chào giá thuộc thẩm quyền của Hội đồng giá Công ty Cổ phần Kim loại màu Thái Nguyên – Vimico, phù hợp với các tiêu chí đã được nêu tại Thư mời chào giá và các quy định hiện hành của Công ty.

- Các thông tin về nội dung chủ yếu của Hồ sơ chào giá của các nhà cung cấp bao gồm tối thiểu các nội dung: Tình trạng niêm phong, tên nhà cung cấp, thông tin về hàng hóa, giá chào, thời gian giao hàng, hiệu lực của bản chào giá... sẽ được lập thành một biên bản chung có xác nhận của các bên tham gia buổi mở HSCG để làm cơ sở đánh giá, lựa chọn nhà cung cấp.

5. Địa chỉ thông báo và niêm yết thông tin mời chào giá:

Thông tin mời chào giá hàng hóa được thông báo trang mạng điện tử Công ty: <http://kimloaimau.com.vn>, đồng thời được niêm yết tại trụ sở Công ty Cổ phần Kim loại màu Thái Nguyên – Vimico từ 08h00’ ngày 07/4/2021 đến 16h00’ ngày 13/4/2021.

Trân trọng cảm ơn sự hợp tác./. *de*

Nơi nhận: *de*

- Khách hàng tham gia chào giá;
- Hội đồng giá;
- Đăng Website C.ty;
- Lưu VP, KHK.T.



**KT. GIÁM ĐỐC
PHÓ GIÁM ĐỐC**

Bùi Huy Tuấn

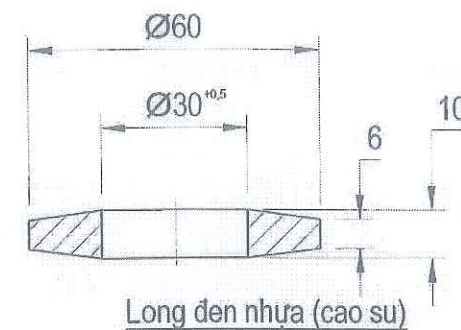
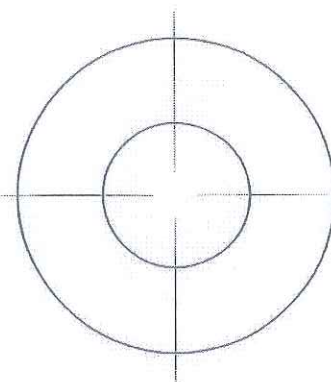
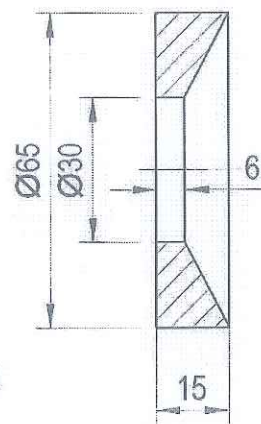
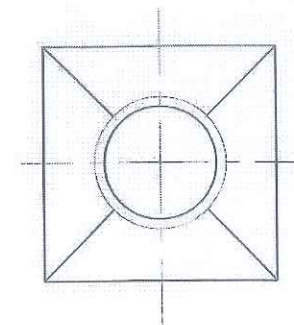
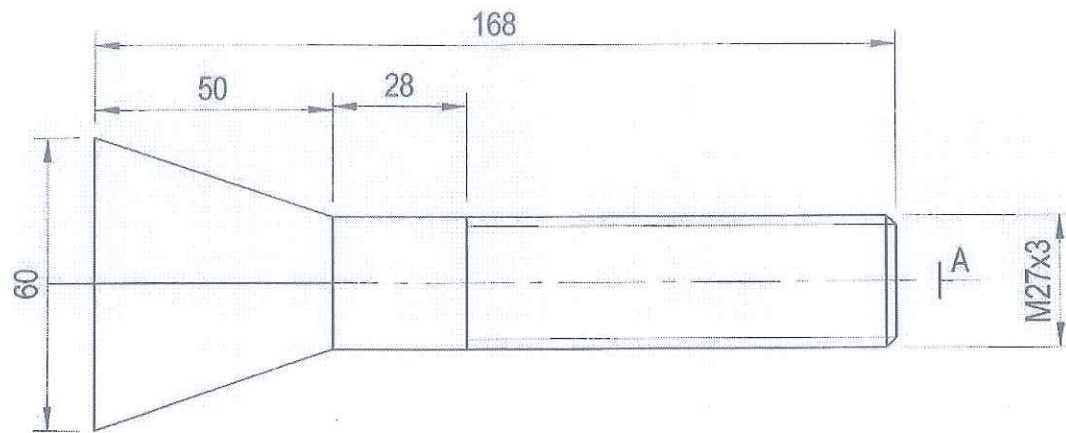

Long đen lổm

CÔNG TY CỔ PHẦN KIM LOẠI MÀU THÁI NGUYÊN - VIMICO

XI NGHIỆP KẼM CHÌ LÀNG HÍCH

GHI CHÚ:

- Một bộ gồm: 1 long vênh + 2 ê cu + bu lông
+ 1 long đen nhựa + 1 long đen lổm 1 mặt

Chức năng	Họ và tên	Chữ ký	Ngày	BU LÔNG TANG NGHIÊN (LOẠI MỚI)	Số lượng	Khối lượng
P.Giám đốc	Hoàng Thái Hợp				240 bộ	Tờ số: 06
P.Phòng KT-AT	Dương Đình Sơn				Tỷ lệ	
PX Tuyển Khoáng	Nguyễn Viết Hòa					
Cập nhật	Nguyễn Anh Tuấn			VẬT LIỆU: C45	MÁY NGHIÊN BI Ø1830X3000	

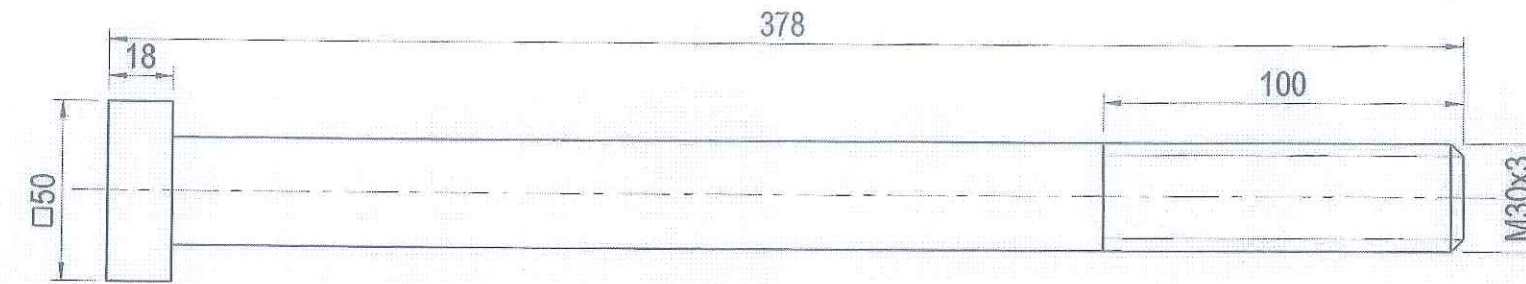

(16 bộ)

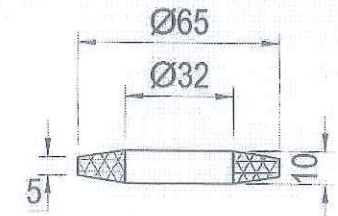

Long đen nhựa (cao su)

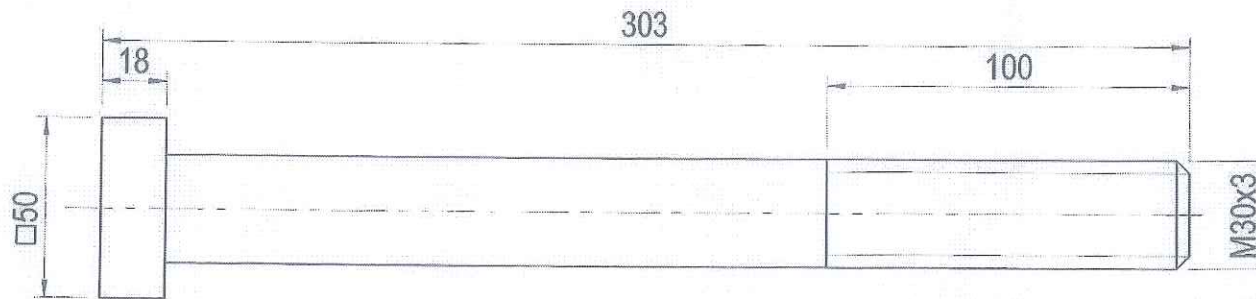

(8 bộ)

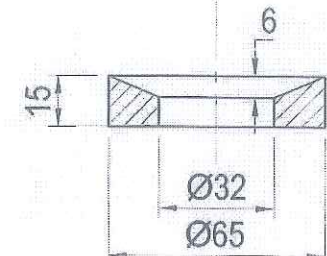

Long đen lôm

CÔNG TY CỔ PHẦN KIM LOẠI MÀU THÁI NGUYÊN-VIMICO

XI NGHIỆP KẼM CHÌ LÀNG HÍCH

Chức năng	Họ và tên	Chữ ký	Ngày	BU LÔNG TẮM LƯỚI	Số lượng	Khối lượng
P.Giám đốc	Hoàng Thái Hợp				24 Bộ	
P.Phòng KT-AT	Dương Đình Sơn				Tờ số: 07	Số tờ:
PX Tuyển Khoáng	Nguyễn Viết Hóa				Tỉ lệ:	
Cập nhật	Nguyễn Anh Tuấn			VẬT LIỆU: C45	MÁY NGHIỀN BI Ø1830x3000	

GHI CHÚ:

- 1 bộ gồm: 1 long vành f30 + 2 ê cu + bu lông
- + 1 long đen nhựa kép + long đen lôm 1 mặt (như hình bên)

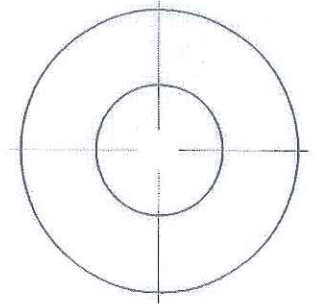
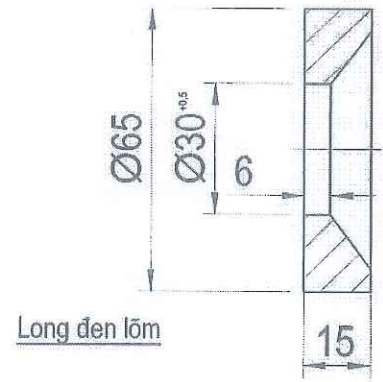
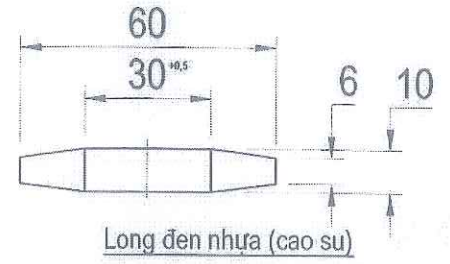
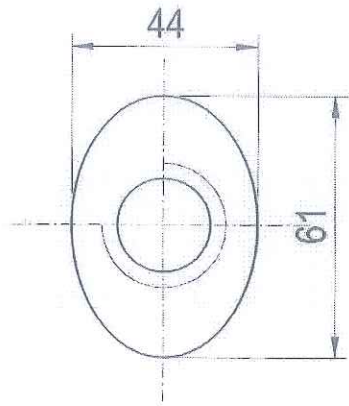
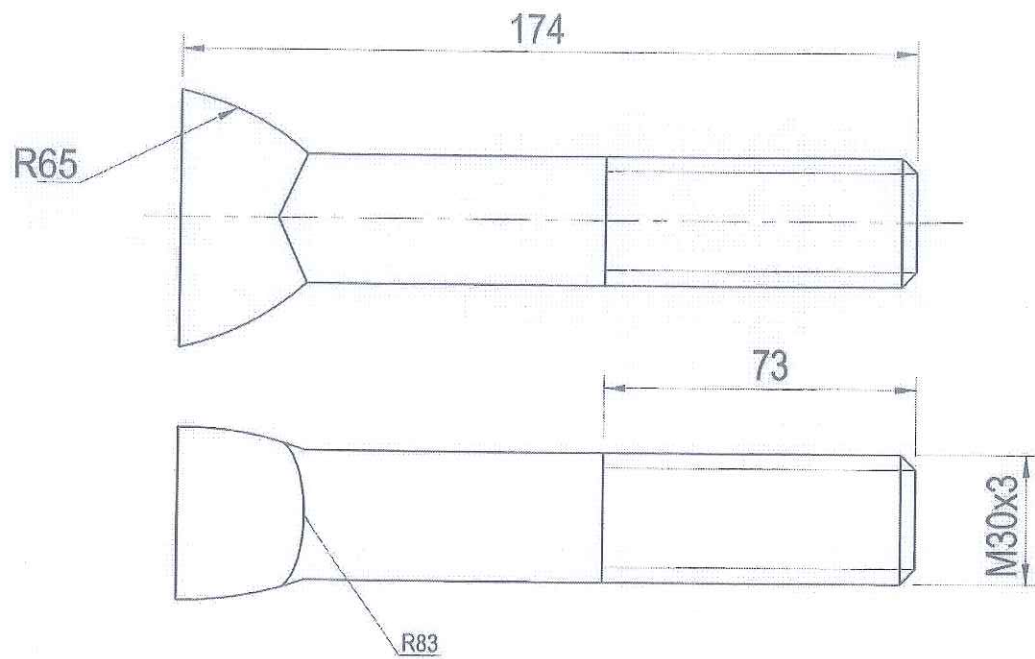

GHI CHÚ:
 - 1 bộ gồm: 1 long vênh f30 + 2 ê cu + bu lông
 + 1 long đen nhựa + 1 long đen lôm 1 mặt
 (như hình bên)

CÔNG TY CỔ PHẦN KIM LOẠI MÀU THÁI NGUYÊN - VIMICO						
CÔNG TY CỔ PHẦN NGHIỆP KÉM CHỈ LĂNG HỊCH						
Chức năng	Họ và tên	Chữ ký	Ngày	BU LÔNG	Số lượng	Khối lượng
P.Giám đốc	Hoàng Thái Hợp			TẮM LÓT	24 bộ	
PP. KT-AT	Dương Đình Sơn			ĐẦU VÀO	Tờ số: 08	Số tờ:
PX Tuyển Khoáng	Nguyễn Việt Hóa				TT lệ:	
Cập Nhật	Nguyễn Anh Tuấn			VẬT LIỆU: C45	MÁY NGHIỀN BI Ø1830x3000	

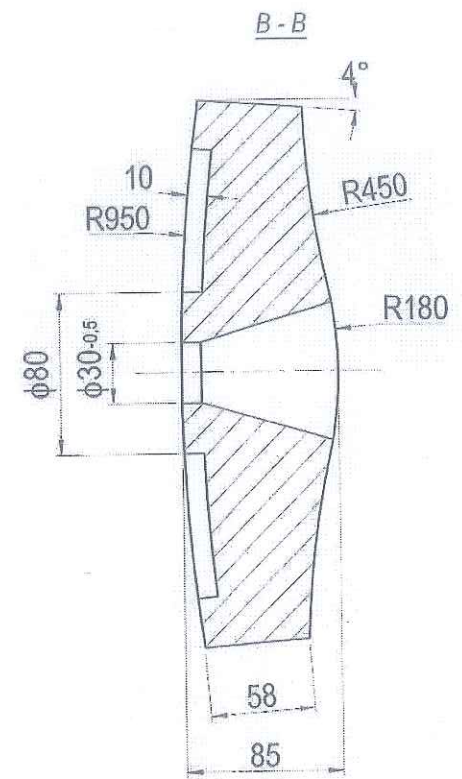
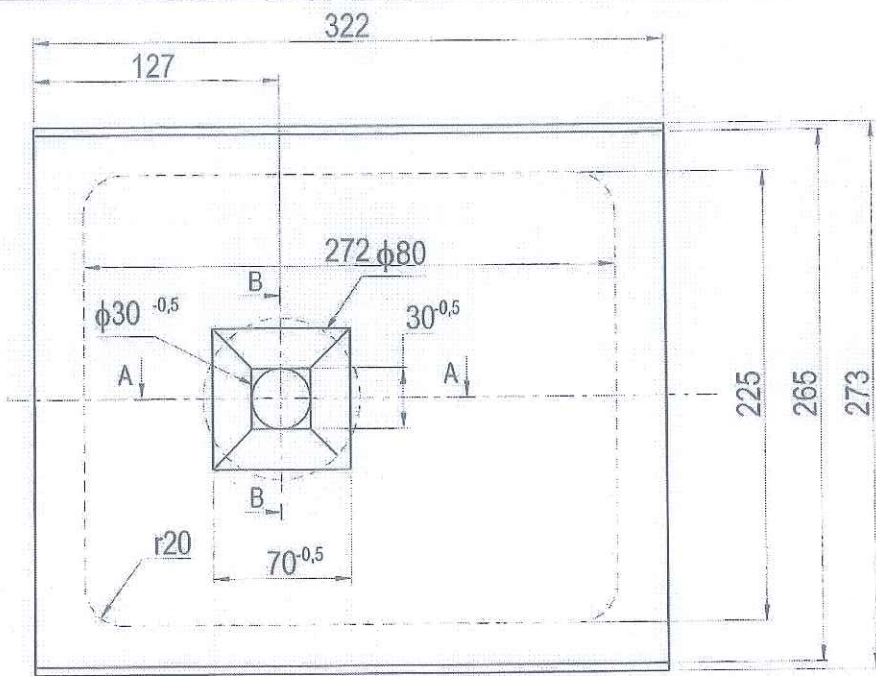

YÊU CẦU KỸ THUẬT

- Các góc lượn không ghi trên bản vẽ lấy r=3.
- Thường hoá đạt HB=170 - 210.
- Độ đồng tâm của chóp cắt với tâm lỗ $\phi 30 < 0,2$.
- Làm sạch cát khuôn lỗ bắt bu lông, mài nhẵn mặt bên chỗ có đầu rút.
- Thành phần vật liệu đúc gồm có: C=0,9-1,3; Si=0,3-0,6; Mn13-14; P<0,07; Cr=1,5-2,5 (% còn lại là thép Fe)

A-A

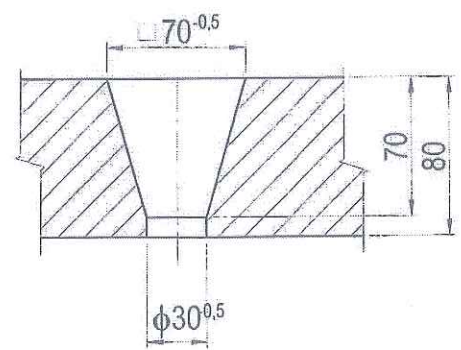

CÔNG TY CỔ PHẦN KIM LOẠI MÀU THÁI NGUYÊN-VIMICO

XI NGHIỆP KÉM CHỈ LĂNG HỊCH

Chức năng	Họ và tên	Ngày	TẤM LỘT TANG NGHIÊN	Số lượng	Khối lượng
P.Giám đốc	Hoàng Thái Hợp			20 tấm	41,±3 kg/tấm
P.Phòng KT-AT	Dương Đình Sơn			Tờ số: 01	Số tờ:
PX Tuyển Khoáng	Nguyễn Viết Hóa			TỈ LỆ	
Cập nhật	Nguyễn Anh Tuấn			VẬT LIỆU: Mn13	MÁY NGHIÊN BI Ø1830x3000

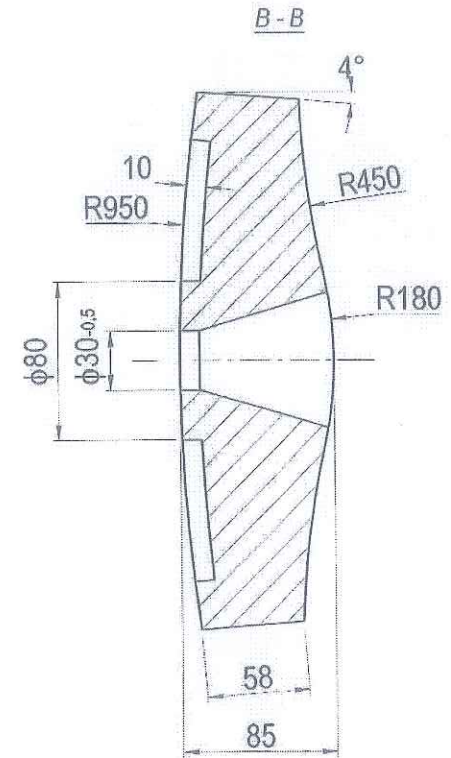
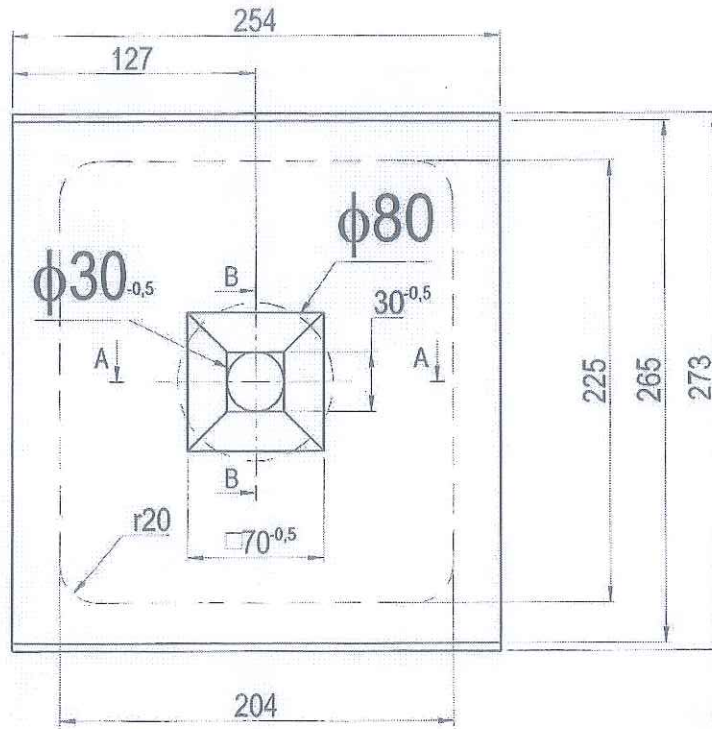

YÊU CẦU KỸ THUẬT

- Các góc lượn không ghi trên bản vẽ lấy $r=3$.
- Thường hoá đạt HB=170 - 210.
- Độ đồng tâm của chóp cụt với tâm lỗ $\phi 30 < 0,2$.
- Làm sạch cát khuôn lỗ bắt bu lông, mài nhẵn mặt bên chỗ có đậu rọt.
- Thành phần vật liệu đúc gồm có: C=0,9-1,3; Si=0,3-0,6; Mn13-14; P<0,07; Cr=1,5-2,5 (% còn lại là thép Fe)

A - A

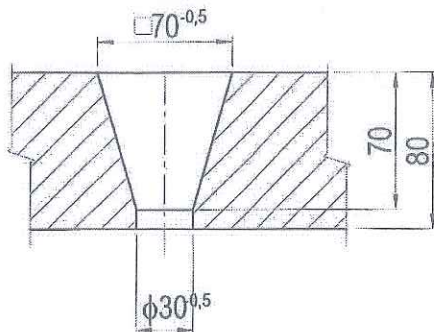

CÔNG TY CỔ PHẦN KIM LOẠI MÀU THÁI NGUYÊN-VIMICO

XÍ NGHIỆP KÉM CHÌ LÀNG HÍCH

Chức năng	Họ và tên	Chữ ký	Ngày	TẤM LÓT TANG NGHIỆN	Số lượng	Khối lượng
P.Giám đốc	Hoàng Thái Hợp				02 tấm	31 ⁺³ kg/tấm
P.Phòng KT-AT	Dương Đình Sơn				Tờ số: 02	Số tờ:
PX Tuyển Khoáng	Nguyễn Viết Hòa				Tỉ Lệ	
Cập nhật	Nguyễn Anh Tuấn				VẬT LIỆU: ZGMn13-5	MÁY NGHIỆN BI Ø1830x3000

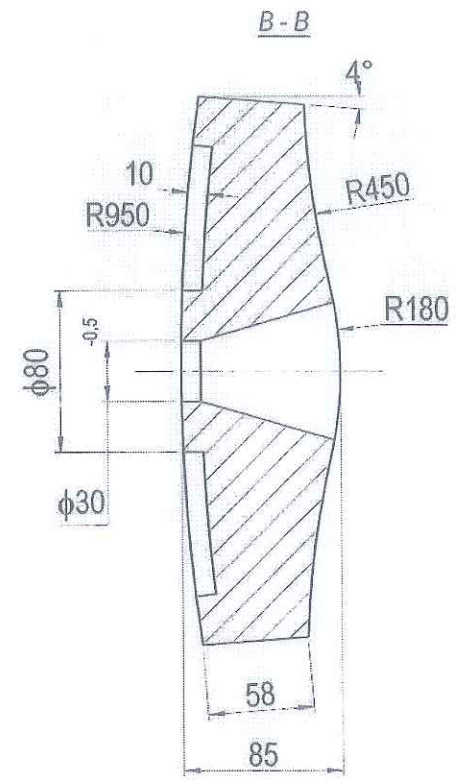
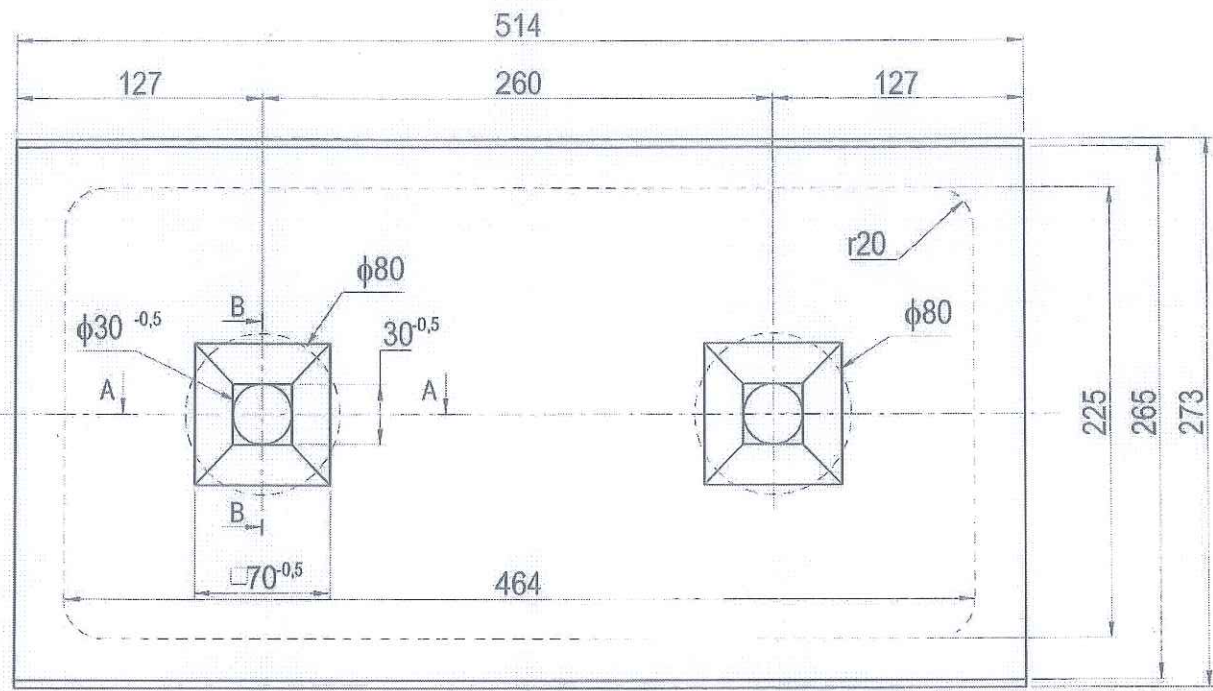

YÊU CẦU KỸ THUẬT

- Các góc lượn không ghi trên bản vẽ lấy $r=3$.
- Thường hoá đạt HB=170 - 210.
- Độ đồng tâm của chóp cụt với tâm lỗ $\phi 30 < 0,2$.
- Làm sạch cát khuôn lỗ bắt bu lông, mài nhẵn mặt bên chỗ có dầu rớt.
- Thành phần vật liệu đúc gồm có: C=0,9-1,3; Si=0,3-0,6; Mn13-14; P<0,07; Cr=1,5-2,5 (% còn lại là thép Fe)

A-A

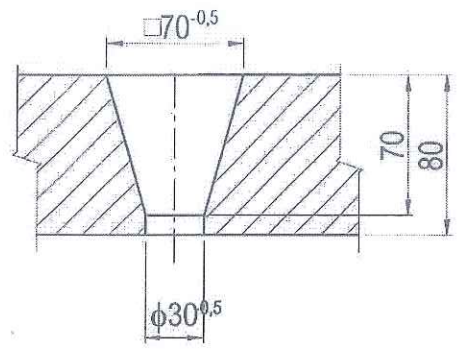

CÔNG TY CỔ PHẦN KIM LOẠI MÀU THÁI NGUYÊN-VIMICO

XI NGHIỆP KÉM CHỈ LÀNG HÍCH

Chức năng	Họ và tên	Chữ ký	Ngày	TẤM LÓT TANG NGHIÊN	Số lượng	Khối lượng
P.Giám đốc	Hoàng Thái Hợp				80 tấm	67,15 kg/tấm
P.Phòng KT-AT	Dương Đình Sơn				Tờ số: 03	Số tờ:
PX Tuyển Khoáng	Nguyễn Viết Hóa				Tỉ lệ	
Cập Nhật	Nguyễn Anh Tuấn				VẬT LIỆU: ZGMn13-5	MÁY NGHIÊN BI Ø1830x3000

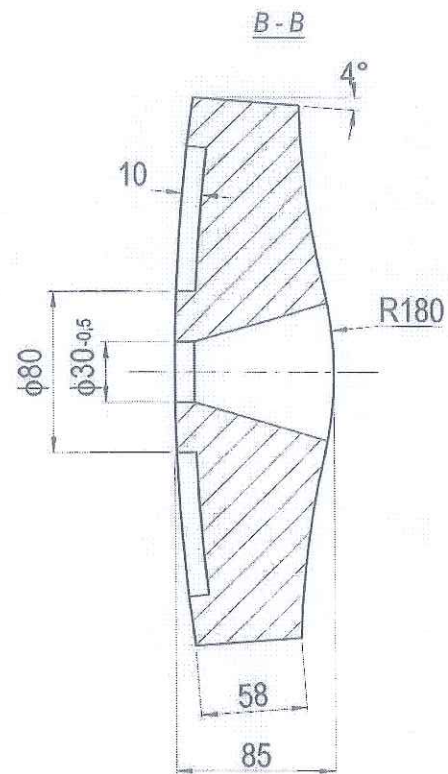
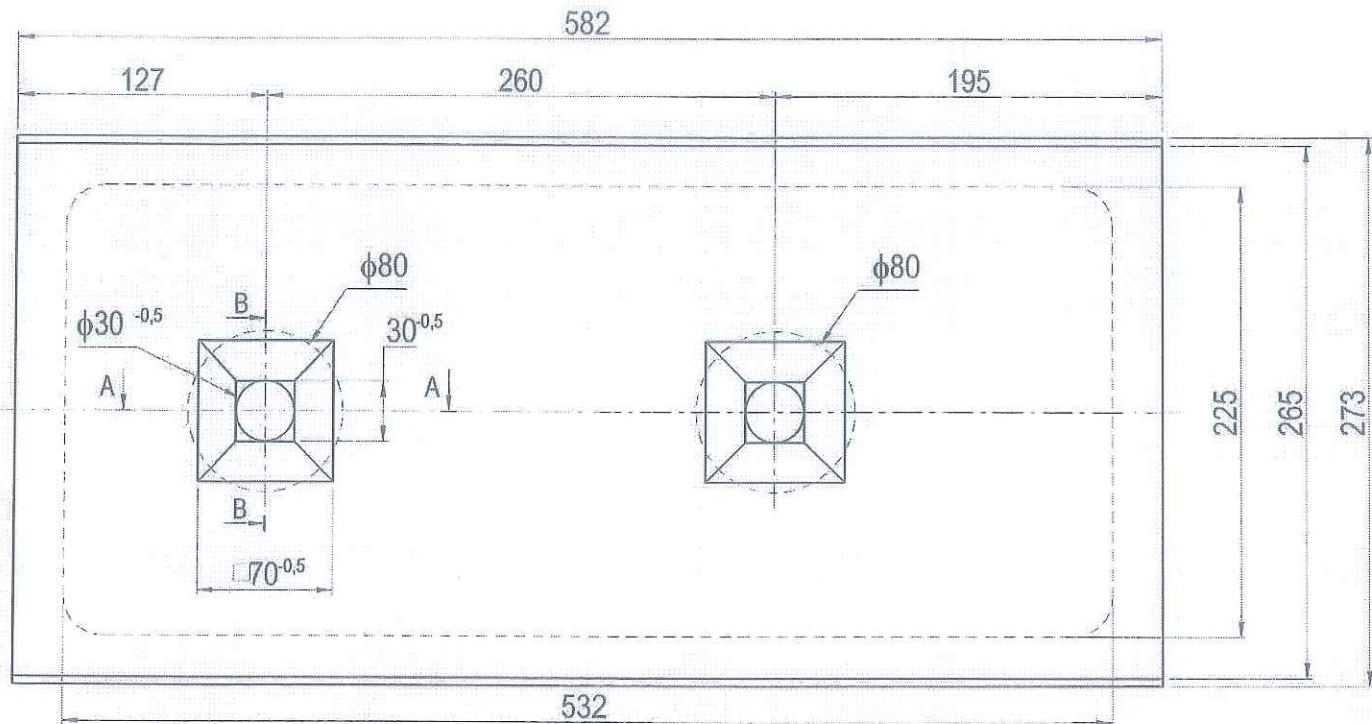

YÊU CẦU KỸ THUẬT

- Các góc lượn không ghi trên bản vẽ lấy $r=3$.
- Thường hoá đạt HB=170 - 210.
- Độ đồng tâm của chóp cụt với tâm lỗ $\phi 30 < 0,2$.
- Làm sạch cát khuôn lỗ bắt bu lông, mài nhẵn mặt bên chỗ có đục rọt.
- Thành phần vật liệu đúc gồm có: C=0,9-1,3; Si=0,3-0,6; Mn13-14; P<0,07; Cr=1,5-2,5 (% còn lại là thép Fe)

A - A

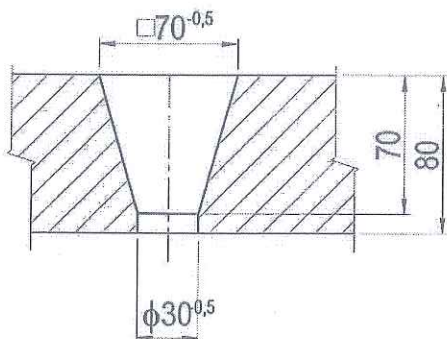

CÔNG TY CỔ PHẦN KIM LOẠI MÀU THÁI NGUYÊN-VIMICO

XI NGHIỆP KẼM CHÌ LÀNG HÍCH

Chức năng	Họ và tên	Chữ ký	Ngày	TẤM LỐT TANG NGHIÊN	Số lượng	Khối lượng
P.Giám đốc	Hoàng Thái Hợp	<i>[Signature]</i>			20 tấm	77,78 kg/tấm
P.Phòng KT-AT	Dương Đình Sơn	<i>[Signature]</i>			Tờ số: 04	Số tờ:
PX Tuyển Khoáng	Nguyễn Việt Hóa	<i>[Signature]</i>			TỈ Lệ	
Cập Nhật	Nguyễn Anh Tuấn	<i>[Signature]</i>		VẬT LIỆU: ZGMn13-5	MÁY NGHIÊN BI Ø1830x3000	

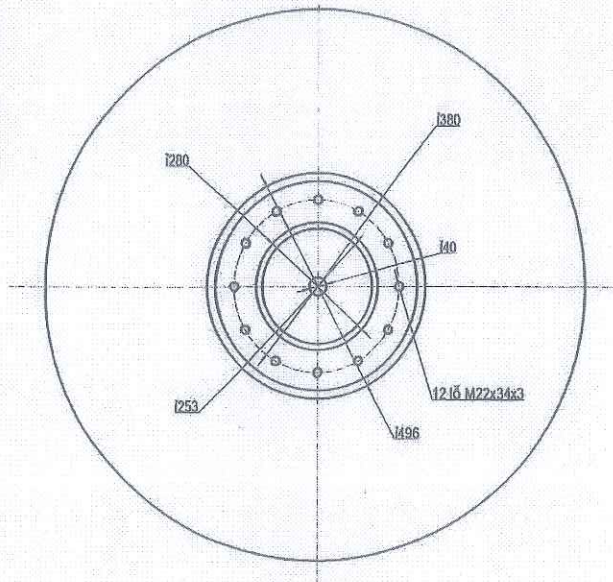

Nhìn theo A

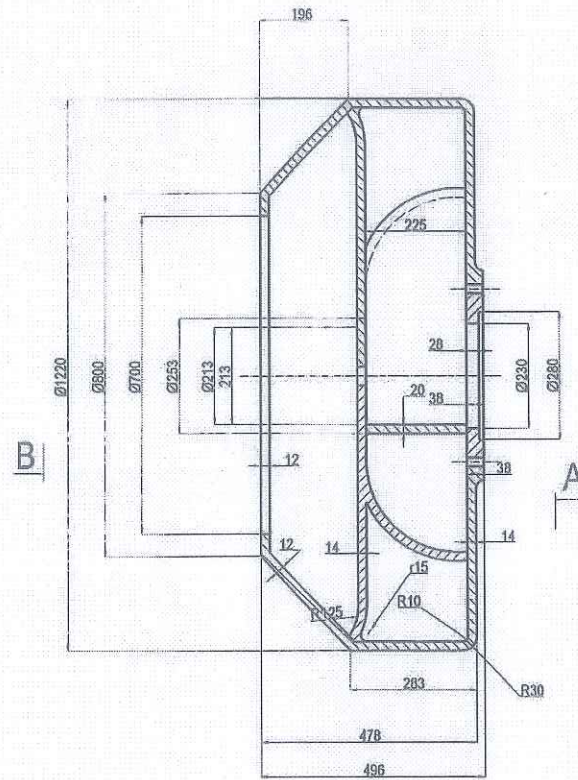

D-D

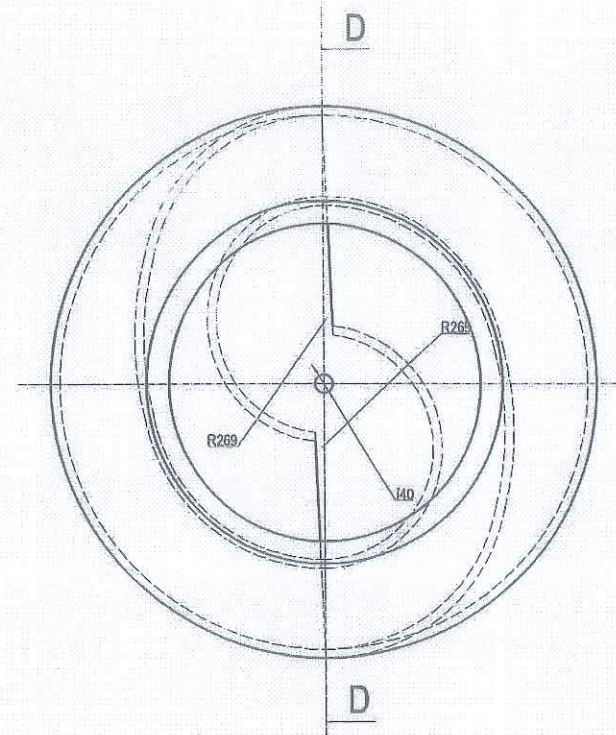

Nhìn theo B

YÊU CẦU KỸ THUẬT

- Vật đúc không rỗ, xốp, rạn nứt.
- Làm sạch vật đúc.
- Thường hóa đạt HB = 170-210.
- Làm sạch cát khuôn lỗ bắt bu lông, mài nhẵn mặt bên chỗ có đầu ngót
- Thành phần vật liệu đúc gồm có:
C=0,9-1,3; Si=0,3-0,6; Mn=13-14;
P<0,07; S<0,04; Cr=1,5-2,5
(% còn lại là thép Fe)

CÔNG TY CỔ PHẦN KIM LOẠI MÀU THÁI NGUYÊN - VIMICO

XI NGHIỆP KẼM CHÌ LÀNG HÍCH

Chức năng	Họ và tên	Chữ ký	Ngày	SÊN GẦU MỨC	Số lượng	Khối lượng		
P.Giám đốc	Hoàng Thái Hợp				1 cái	520Kg	+40	
P.Phòng KT-AT	Dương Đình Sơn				Tờ số: 13	Số tờ: 2/6	Tỷ lệ	
PX Tuần Khoáng	Nguyễn Viết Hóa							
Cập nhật	Nguyễn Anh Tuấn				VL: ZGMn13-5	NGHIÊN BI Ø1830X3000		

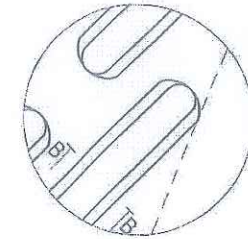
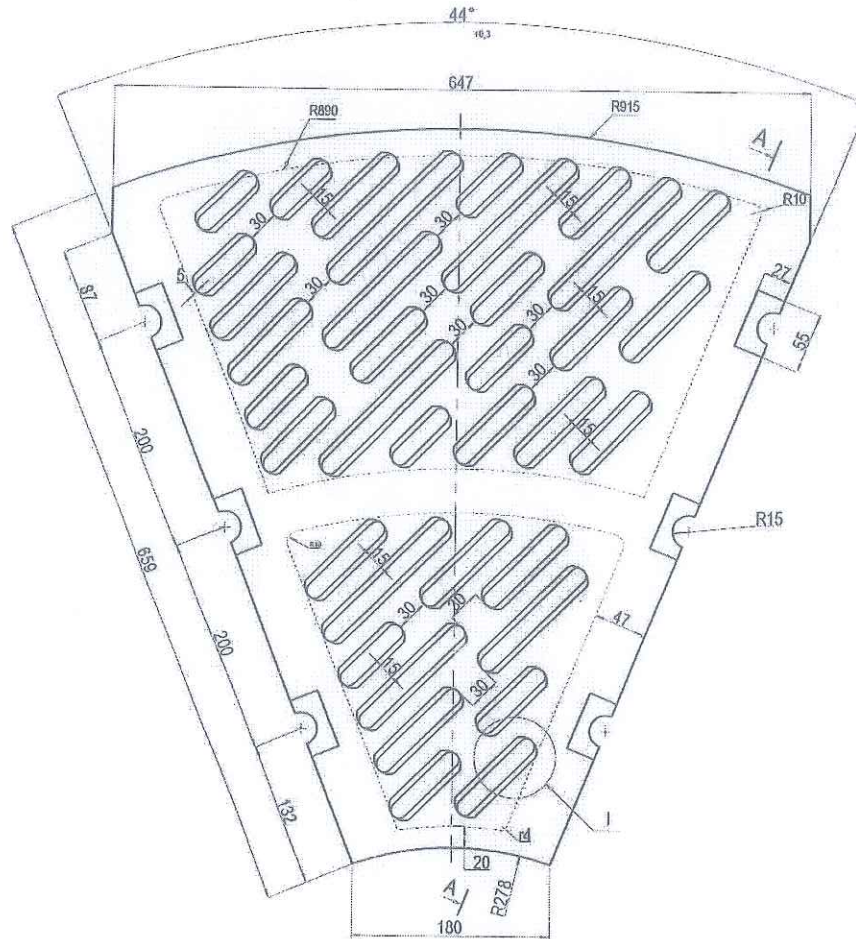
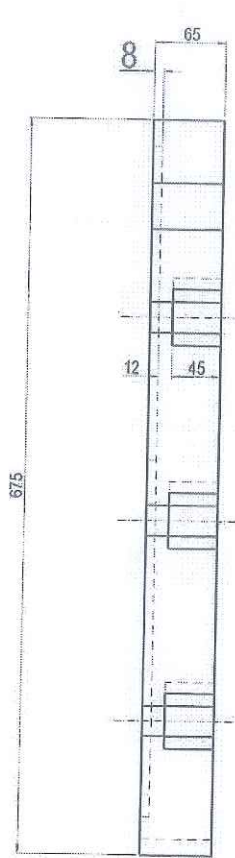

Hình trích I
Tỉ lệ 2:1

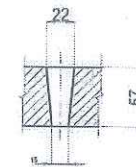

B-B

A-A

[Handwritten signature]

YÊU CẦU KỸ THUẬT

- Thường hoá đạt HB=170 - 210.
- Làm sạch cát khuôn lỗ bắt bu lông, mài nhẵn mặt bên chỗ có đậu rọt.
- Thành phần vật liệu đúc gồm có: C=0,9-1,3; Si=0,3-0,6; Mn=13-14; P<0,07; S<0,04; Cr=1,5-2,5 (% còn lại là thép Fe)

CÔNG TY CỔ PHẦN KIM LOẠI MÀU THÁI NGUYÊN-VIMICO					
XÍ NGHIỆP KÉM CHÌ LĂNG HÍCH					
Chức năng	Họ và tên	Chữ ký	Ngày	TẮM LƯỚI ĐẦU RA	Số lượng
Phó Giám đốc	Hoàng Thái Hợp	<i>[Signature]</i>			8 tấm
P. phòng KT-AT	Dương Đình Sơn	<i>[Signature]</i>			Tờ số: 09
PX Tuyển Khoáng	Nguyễn Viết Hòa	<i>[Signature]</i>			Số tờ:
Cập nhật	Nguyễn Anh Tuấn	<i>[Signature]</i>			
VẬT LIỆU: ZGMn13-5				MÁY NGHIÉN BI Ø1830x3000	

Kích thước 2 nửa sên

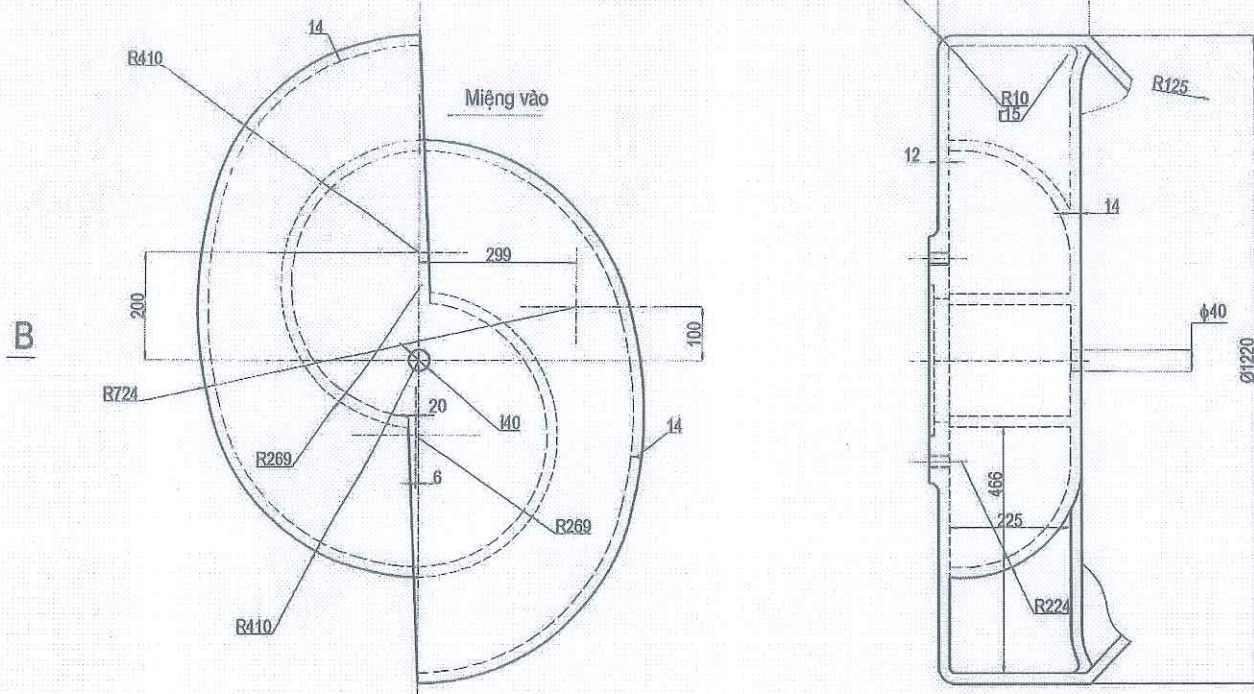

Nhìn theo B

CÔNG TY CỔ PHẦN KIM LOẠI MÀU THÁI NGUYÊN - VIMICO

XI NGHIỆP KEM CHÌ LÀNG HÍCH

Chức năng	Họ và tên	Chữ ký	Ngày	SÊN GẤU MỨC	Số lượng	Khối lượng	Tỷ lệ
P. Giám đốc	Hoàng Thái Hợp				Tờ số: 13	Số tờ: 3/6	
P. Phòng KT-AT	Dương Đình Sơn			VL: ZGMn13-5	NGHIÊN BI Ø1830X3000		
PX Tuyên Khoáng	Nguyễn Việt Hóa						
Cập nhật	Nguyễn Anh Tuấn						

Kích thước 1 nửa sên

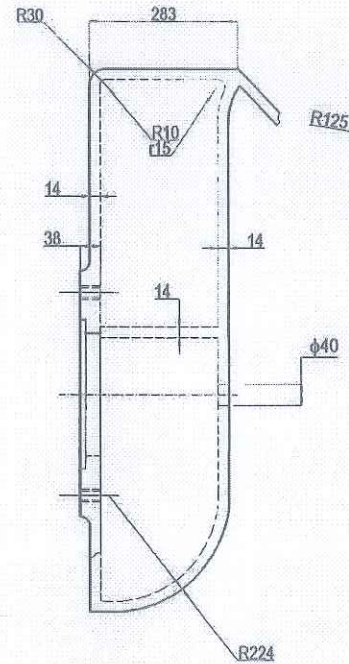
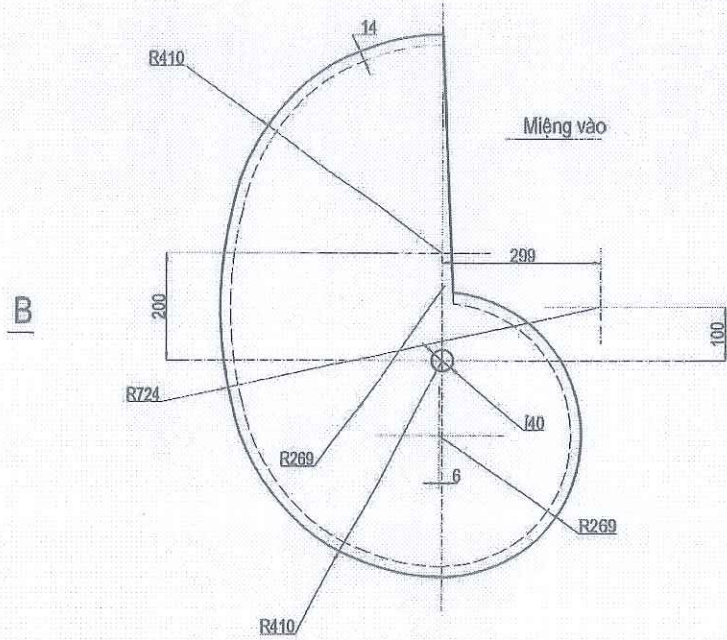

Nhìn theo B

CÔNG TY CỔ PHẦN KIM LOẠI MÀU THÁI NGUYÊN - VIMICO

XI-NHIỆP KÉM CHÌ LÀNG HÍCH

Chức năng	Họ và tên	Chữ ký	Ngày	SÊN GẤU MỨC	Số lượng	Khối lượng	Tỷ lệ
P. Giám đốc	Hoàng Thái Hợp				Số tờ: 13	Số tờ: 4/6	
P. Phòng KT-AT	Dương Đình Sơn						
PX Tuyển Khoáng	Nguyễn Việt Hóa						
Cập nhật	Nguyễn Anh Tuấn						
				VL: ZGMn13-5	NGHIÊN BI Ø1830X3000		

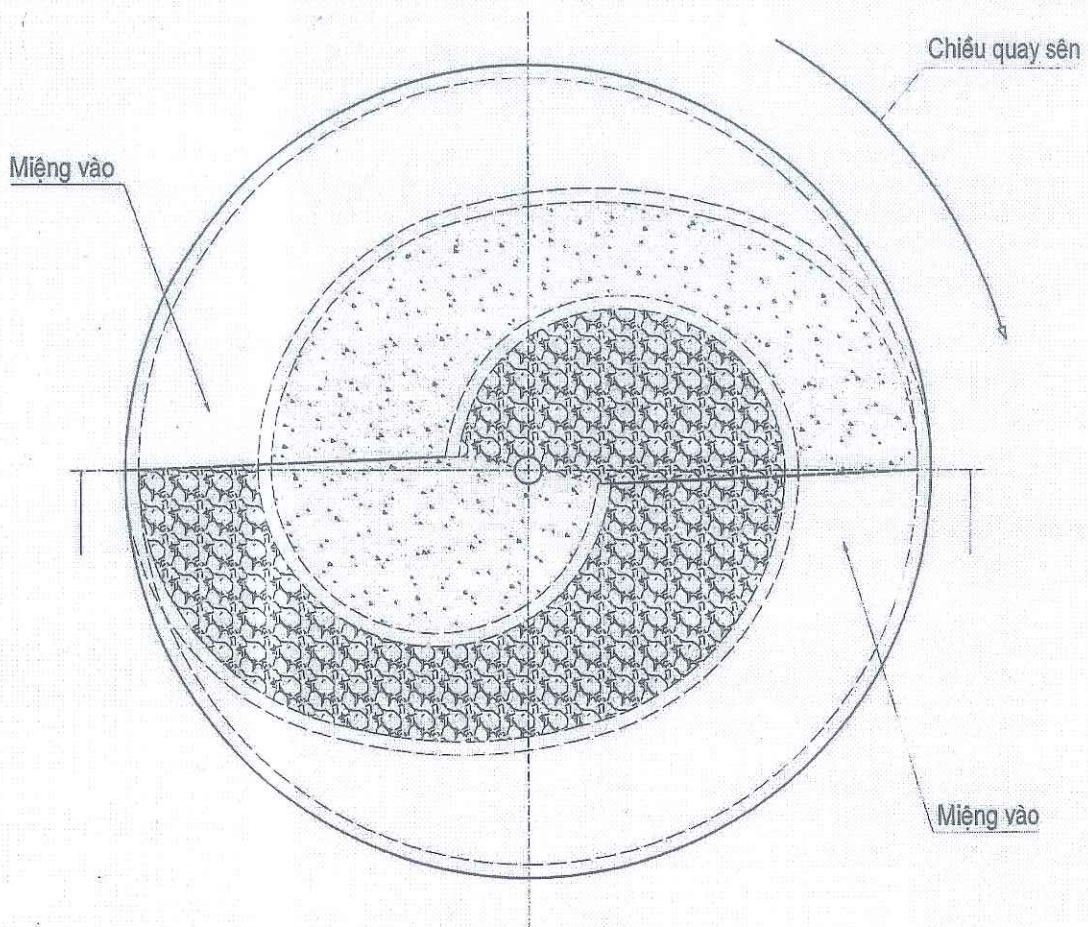
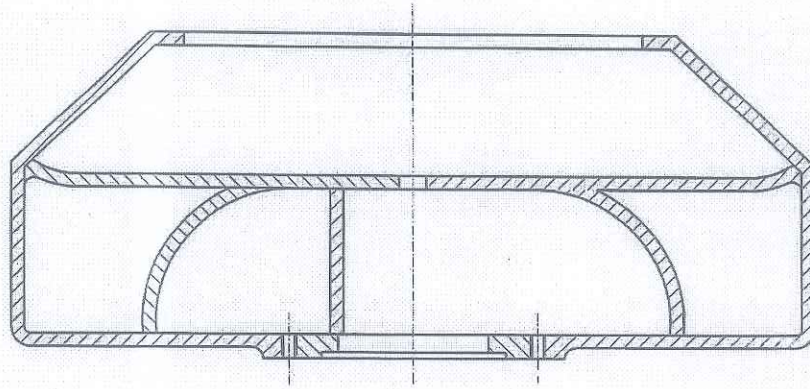

CÔNG TY CỔ PHẦN KIM LOẠI MÀU THÁI NGUYÊN - VIMICO							
XI NGHIỆP KÉM CHỈ LÀNG HÍCH							
Chức năng	Họ và tên	Chữ ký	Ngày	SÊN GẬU MỨC	Số lượng	Khối lượng	Tỷ lệ
P. Giám đốc	Hoàng Thái Hợp				1 cái	520 Kg	
P. Phòng KT-AT	Đương Đình Sơn				Tờ số: 13	Số tờ: 6/6	
PX Tuyển Khoáng	Nguyễn Việt Hòa						
Cập nhật	Nguyễn Anh Tuấn			VL: ZGMn13-5	NGHIÊN BI Ø1830X3000		

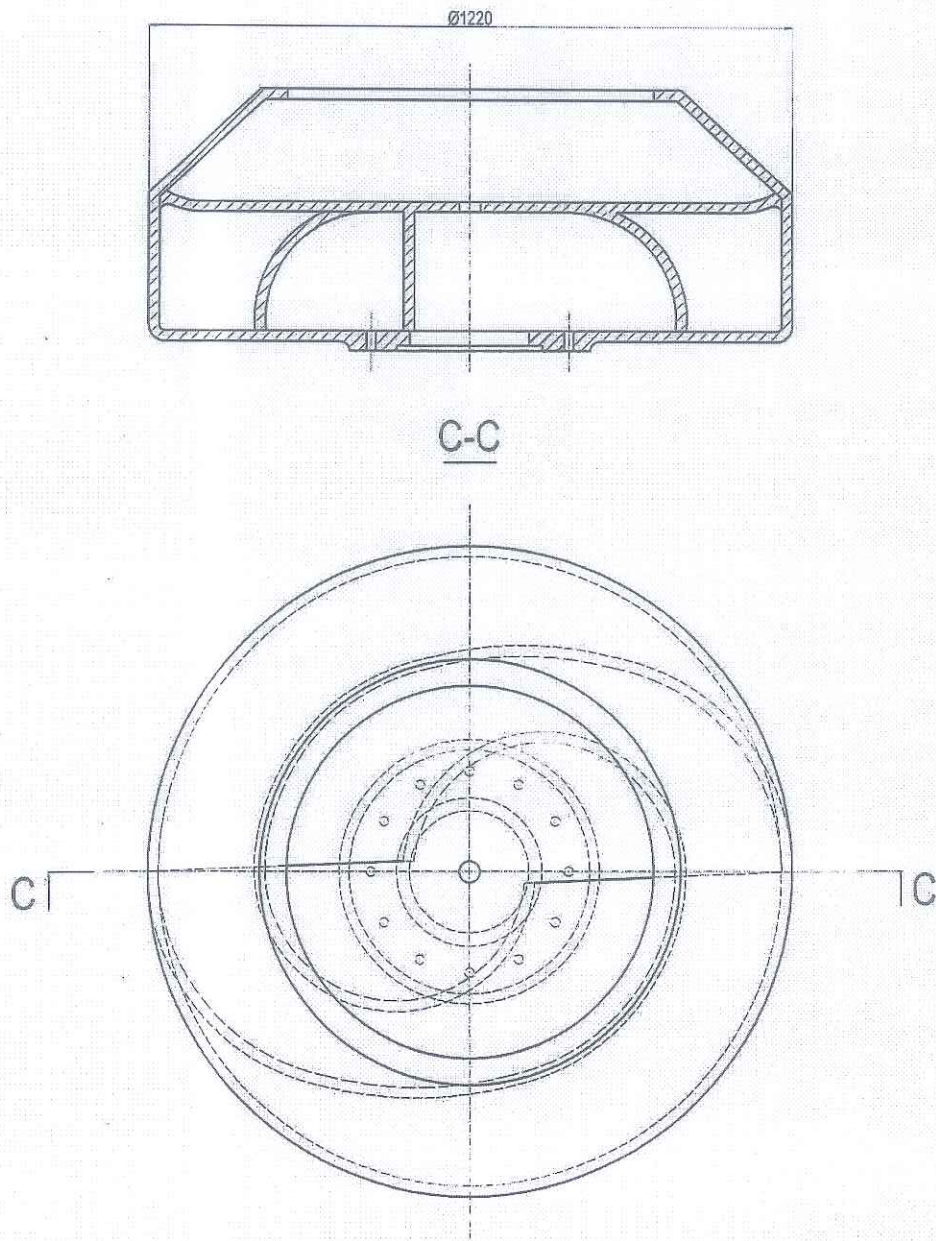

CÔNG TY CỔ PHẦN KIM LOẠI MÀU THÁI NGUYÊN - VIMICO

XÍ NGHIỆP KÉM CHÌ LÀNG HÍCH

Chức năng	Họ và tên	Chữ ký	Ngày	SỐ LƯỢNG	KHỐI LƯỢNG
P. Giám đốc	Hoàng Thái Hợp	<i>[Signature]</i>			
P. Phòng KT-AT	Dương Đình Sơn	<i>[Signature]</i>		Tờ số: 13	Số tờ: 1/6 Tỷ lệ:
PX Tuyển Khoáng	Nguyễn Viết Hòa	<i>[Signature]</i>			
Cập nhật	Nguyễn Anh Tuấn	<i>[Signature]</i>		VL: ZGMn13-5	NGHIÊN BI Ø1830X3000

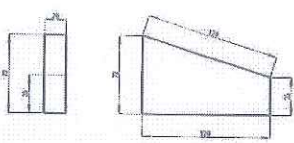
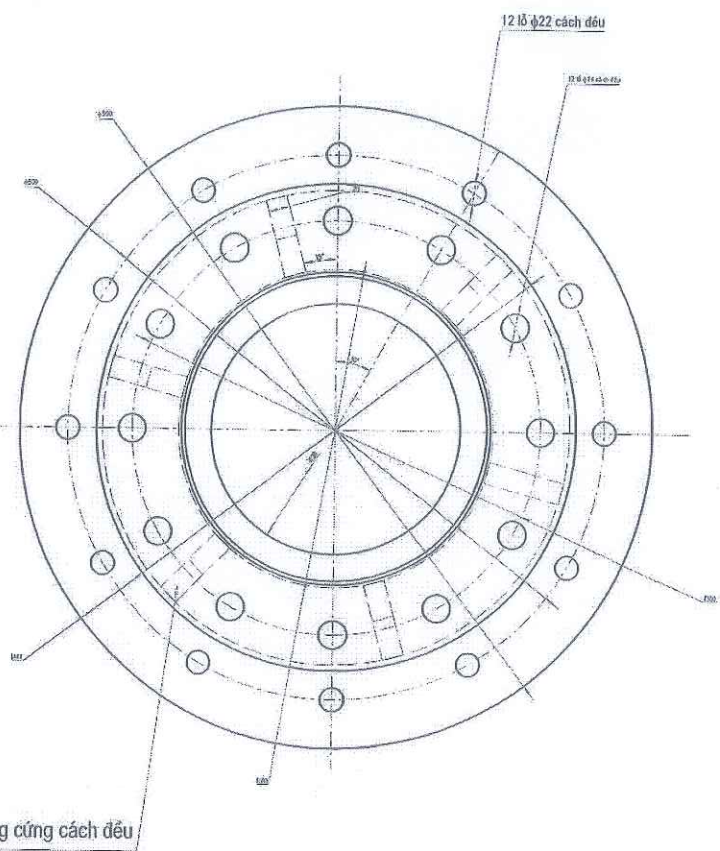
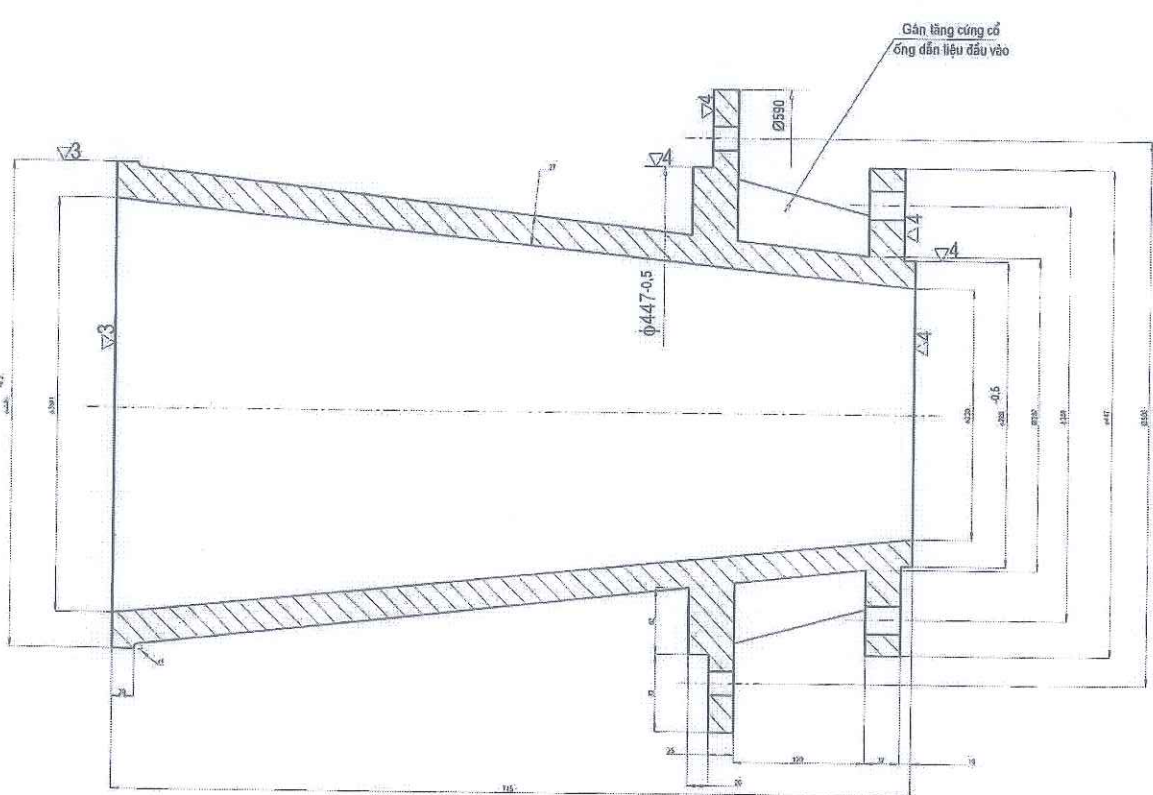

Gân

YÊU CẦU KỸ THUẬT

- Thường hoá đạt HB=170 - 210.
- Làm sạch cát khuôn lỗ bắt bu lông, mài nhẵn mặt bên chỗ có đầu rọt.
- Thành phần vật liệu đúc gồm có:
C=0,9-1,3; Si=0,3-0,6; Mn=13-14; P<0,07; S<0,04; Cr=1,5-2,5
(% còn lại là thép Fe)

CÔNG TY CỔ PHẦN KIM LOẠI MÀU THÁI NGUYÊN - VIMICO								
XÍ NGHIỆP KÉM CHÌ LÀNG HỊCH								
Chức năng	Họ và tên	Chức vụ	Ngày	ỐNG DẪN LIỆU ĐẦU VÀO	Số lượng	Khối lượng	Tỉ Lệ	
P.Giám đốc	Hoàng Thái Hợp				1 Cái	261kg ⁺²⁰		
PP. KT-AT	Dương Đình Sơn				Tờ số: 11	Số tờ:		
PX Tuyển Khoáng	Nguyễn Viết Hòa			VẬT LIỆU: ZGMn13-5	MÁY NGHIÊN BI Ø1830x3000			
Cập nhật	Nguyễn Anh Tuấn							

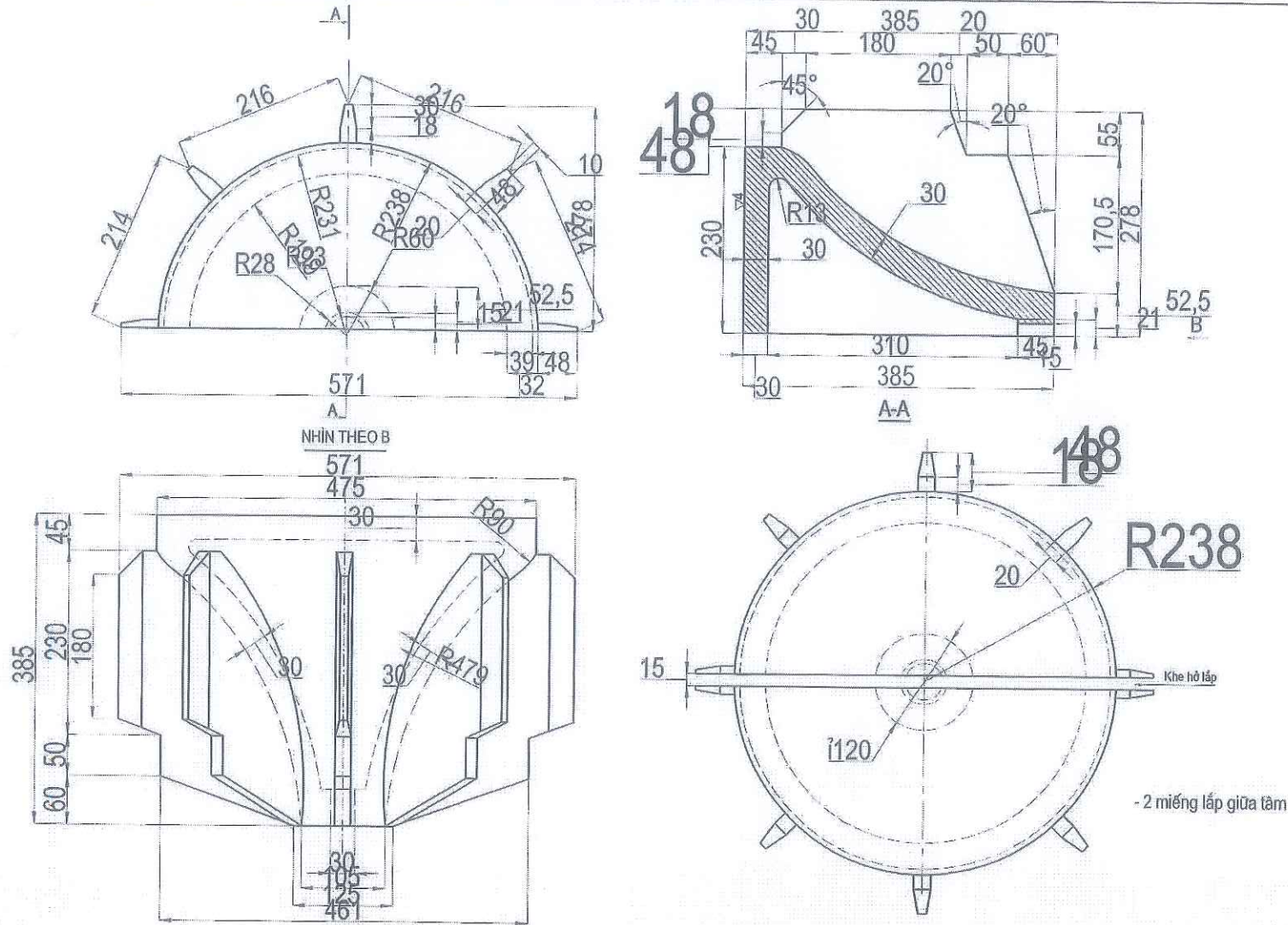

YÊU CẦU KỸ THUẬT

- Thường hoá đạt HB=170 - 210.
- Làm sạch cát khuôn lỗ bắt bu lông, mài nhẵn mặt bên chỗ có dầu rớt.
- Thành phần vật liệu đúc gồm có:
C=0,9-1,3; Si=0,3-0,6; Mn=13-14; P<0,07; S<0,04; Cr=1,5-2,5
(% còn lại là thép Fe)

CÔNG TY CỔ PHẦN KIM LOẠI MÀU THÁI NGUYÊN - VIMICO

XI NGHIỆP KÉM CHỈ LĂNG HỊCH

Chức năng	Họ và tên	Chức vụ	Ngày	Số lượng	K.lượng
P.Giám đốc	Hoàng Thái Hợp			2 tấm	96kg/tấm ^{+8kg}
PP KT-AT	Dương Đình Sơn			Tờ số: 12	Số tờ:
PX Tuyển Khoáng	Nguyễn Viết Hóa			TT lệ:	
Cập nhật	Nguyễn Anh Tuấn			Vật liệu: 13Mn	MÁY NGHIÉN BI Ø1830X3000

- 2 miếng lắp giữa tâm

[Handwritten signature]